

Campana Teka CNL6415 PLUS S Inox

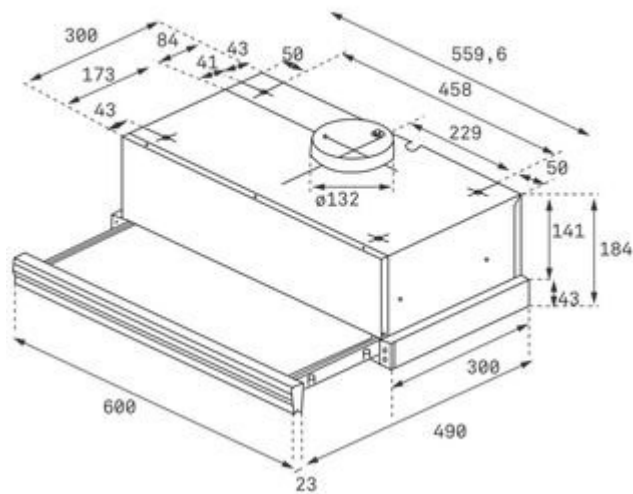

- Sustituye a CNL3 1001 Inox

Características

- Campana telescópica encastrable
- **Ancho: 60 cm** - Frente Inox antihuellas
- Extracción máxima: 385 m³/h - Potencia sonora nivel mínima: 52 dB (A)
- Clase energética A
- Mandos electrónicos
- **Barra de iluminación LED**
- **Cinco velocidades + intensiva**
- Frente extraíble y sustituible
- **Filtros metálicos decorativos inox**
- Automática
- Motor blindado de doble turbina (ECOPOWER)
- Válvula antirretorno
- Posibilidad de funcionamiento en recirculación (filtro CNL 1 C)
- Capacidades de extracción: min. 141 m³/h - max. 385 m³/h
- Potencia sonora: min. 52 dBA - max. 64 dBA
- Consumo energético anual: 30 kWh/año
- Dimensiones: 184 x 600 x 300/513 (Abierta) mm (alto x ancho x fondo)
- Accesorios opcionales:
 - (Filtro carbón CNL 1 C) Ref: 61801346