

WHC18 T323

12NC: 859991631880

Código EAN: 8003437048005

Whirlpool

SENSING THE DIFFERENCE

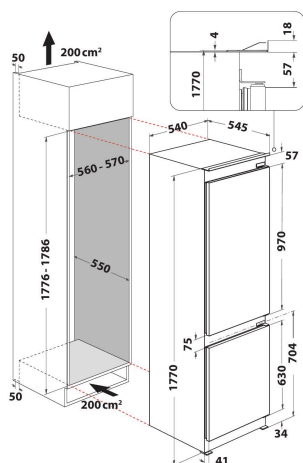

- Tecnología 6th Sense
- Dimensiones del producto (Altura x Anchura x Profundidad): 1770x540x545 mm
- Puerta reversible
- Función Fast Freezing (congelación rápida)
- Compartimento de congelación rápida
- Sistema Multiflow
- Alarma de la puerta
- Alarma de temperatura
- Temperatura del frigorífico ajustable
- Iluminación interior fluorescente
- Sistema de congelación para el compartimento del congelador: NoFrost
- 3 estantes ajustables
- 3 cajones del congelador
- Dimensiones del hueco : 1776x560x560 mm
- Raíles del cajón del frigorífico

Frigorífico combinado de encastre Whirlpool - WHC18 T323

Las características de este Combi de encastre Whirlpool: color blanco. Estantes de cristal, que proporcionan solidez y elegancia. Un ventilador que distribuye homogéneamente un suave flujo de aire en tu electrodoméstico, para una mejor ventilación. Sensores 6th SENSE, que automáticamente reducen la temperatura de tu electrodoméstico cuando se almacenan nuevos alimentos, reduciendo el consumo energético. Cómodo balcón para almacenar las botellas con seguridad.

Tecnología 6th SENSE

Hasta un 30% de ahorro energético. La tecnología 6th SENSE controla la temperatura en tu congelador, y activa automáticamente la congelación solo cuando se requiere. Económico y ecológico.

Alarma temperatura

Diseñado para tu tranquilidad. La alarma de temperatura te avisa si hay un aumento de la temperatura en tu frigorífico, haciéndote evitar un potencial desperdicio de comida.

Fresh Box+

Las frutas y verduras se mantienen frescas hasta 15 días*. Un cajón con control deslizante de control de humedad integrado que le permite mantener sus frutas y verduras frescas hasta 15 días*. * Basado en la pérdida de peso y la calidad visual, considerando las frutas y verduras comunes. Procedimiento interno de prueba.

Gestión del espacio

Todo el espacio que necesitas. Este Combi Whirlpool está diseñado para ofrecer todo el espacio y la flexibilidad que necesitas para almacenar tus comidas y bebidas cómodamente.

Ventilación

Este Combi Whirlpool dispone de un ventilador que ofrece un suave y uniforme flujo de aire en la cavidad de tu electrodoméstico, para una mejorada ventilación.

Eficiencia energética D

Eficiencia energética óptima. Con su calificación energética D, este aparato Whirlpool le permitirá disfrutar de un gran rendimiento y un consumo energético óptimo.

Estantes de cristal

Una pasión para la belleza en cada detalle. Este frigorífico Whirlpool incluye estantes de cristal diseñados para combinar belleza y funcionalidad, y ofrecerte la experiencia más satisfactoria posible.

Total NoFrost

No vuelvas a descongelar. Ya no habrá más hielo en el frigorífico.

WHC18 T323

12NC: 859991631880

Código EAN: 8003437048005

Whirlpool

SENSING THE DIFFERENCE

CARACTERÍSTICAS PRINCIPALES

Grupo de producto	Frigorífico combi
Tipo de instalación	Integrable
Tipo de control	Electrónica
Tipo de construcción	Integrable
Color principal del producto	Blanco
Potencia de conexión	180
Intensidad corriente eléctrica	16
Tensión	220-240
Frecuencia	50
Número de compresores	1
Longitud del cable de alimentación eléctrica	245
Tipo de clavija	Schuko
Capacidad total neta de la unidad	250
Clasificación por estrellas	4
Altura del producto	1770
Anchura del producto	540
Fondo del producto	545
Ajuste máximo de las patas	0
Peso neto	65

CARACTERÍSTICAS TÉCNICAS

Sección del frigorífico del proceso de descongelación	Automático
Sección del congelador del proceso de descongelación	Automático
Interruptor de refrigeración rápida	No
Función de congelación rápida	Si
Indicador de frigorífico de puerta abierta	No
Temperatura regulable	Si
Congelador con temperatura regulable	No
Ventilador interior de sección de frigorífico	Si
Número de cajones de congelación	3
Fabricación de hielo automática mecánica	No
Número de estantes en el compartimento frigorífico	5
Material de los estantes	Cristal
Sección de termómetro del frigorífico	Ninguno
Sección de termómetro del congelador	Ninguno
Número de zonas de temperatura	2

DATOS DE CONSUMO

Clasificación de eficiencia energética - NUEVA (2010/30/EU)	N/A
Consumo anual de energía - NUEVA (2010/30/EC)	0
Capacidad neta del frigorífico - NUEVA (2010/30/EC)	0
Capacidad neta del congelador - NUEVA (2010/30/EC)	0
Capacidad de congelación - NUEVA (2010/30/EC)	0
Clase climática	N/A
Nivel de contaminación acústica	N/A
Sistema anti-escarcha	Frigorífico y congelador

ENERGIA - ΕΠΙΧΡΙΑ
ENERGIEJA - ENERGIJA
ENERGY - ENERGIE - ENERGI

ENERG Y IJA
IE IA

WHIRLPOOL WHC18 T323

A+++
A++
A+
A
B
C
D

0 kWh/annum

0 L
0 L
N/A dB

2010/1060