

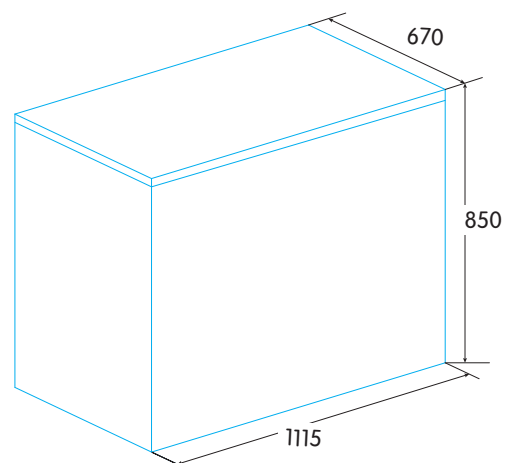

NEW
EZH-3011 - Blanco
Ean-13: 8422248098564 - Cod.: 928271171

* medidas en mm

- » Congelador horizontal de tecnología Defrost
- » Opción congelador/conservador
- » Clase energética F
- » Clase climática SN/N/ST/T (10-43°)
- » Termostato ajustable
- » Ruedas para transporte
- » Maneta integrada
- » Interior fácil de limpiar
- » Junta desmontable
- » 1 cesto incluido
- » Capacidad neta (l): 290
- » Consumo eléctrico : 286 kW/año

F

 EFICIENCIA
ENERGÉTICA

 CON
ENCHUFE