

**Serie 6, Lavavajillas totalmente integrable, 60 cm, Puerta deslizante SMT6ECX00E**



**Accesorios opcionales**

SGZ0BI01	Accesorio
SGZ0IC00 :	
SGZ1010	ACCESORIO LAVAVAJILLAS EXT. AQUASTOP
SGZ8BI00 :	
SMZ1051EU :	
SMZ5035 :	
SMZ5100	ACCESORIO LAVAVAJILLAS CESTILLO 60CM
SMZ5300	ACCESORIO LAVAVAJILLAS SOPORTE COPAS

**Mejor rendimiento de lavado y secado con una zona ExtraClean de limpieza intensiva. Puerta deslizante para cocinas con zócalos bajos y muebles altos.**

- **Lavavajillas Bosch sostenibles gracias a la múltiple tecnología que incorporan. Tecnología ActiveWater consumo respetuoso de agua y energía garantizando unos resultados excelentes de limpieza.**
- **Home Connect:** electrodomésticos con conectividad inteligente a internet para facilitar las tareas.
- **Sistema de puerta deslizante que permite ganar flexibilidad a la hora de instalar un lavavajillas:** bajo encimera o en alto, sin renunciar a un diseño limpio y perfecto.
- **Secado eficiente:** mejora los resultados optimos de secado en terminos eficientes con la apertura automática de la puerta tras finalizar el ciclo seleccionado.
- **Extra Clean Zone:** limpieza a fondo de la vajilla de la cesta superior.

**Datos técnicos**

Clase de eficiencia energética <sup>1</sup> :	..... B
Consumo de energía por 100 ciclos programa ECO <sup>2</sup> :	..... 65 kWh
Nº máx. servicios:	..... 14
Consumo de agua programa ECO por ciclo <sup>3</sup> :	..... 9.0 l
Duración del programa <sup>4</sup> :	..... 3:35 h
Nivel de ruido:	..... 42 dB(A) re 1 pW
Clase de nivel de ruido:	..... B
Tipo de construcción:	..... Integrable
Altura de la encimera extraíble:	..... 0 mm
Dimensiones del aparato:	..... 815 x 598 x 550 mm
Dimensiones de instalación necesarias (H x W x D):	..... 815-875 x 600 x 550 mm
Fondo con puerta abierta a 90 grados:	..... 1150 mm
Patas regulables:	..... Si, a todo
Ajuste máximo de las patas:	..... 60 mm
Zócalo regulable:	..... Ambos, horizontal y vertical
Peso neto:	..... 39.1 kg
Peso bruto:	..... 41.0 kg
Potencia:	..... 2400 W
Intensidad corriente eléctrica:	..... 10 A
Tensión:	..... 220-240 V
Frecuencia:	..... 50; 60 Hz
Longitud del cable de alimentación eléctrica:	..... 175.0 cm
Tipo de enchufe:	..... Schuko a tierra
Longitud del manguito de entrada:	..... 165 cm
Longitud del manguito de salida:	..... 190 cm
Código EAN:	..... 4242005421435
Tipo de instalación:	..... Integrable



<sup>1</sup> Dentro del rango de clases de eficiencia energética de A a G.  
<sup>2</sup> Consumo de energía en kWh por 100 ciclos (en el programa Eco 50 °C)  
<sup>3</sup> en el programa Eco 50 °C  
<sup>4</sup> Duración del programa Eco 50 °C

**Serie 6, Lavavajillas totalmente integrable, 60 cm, Puerta deslizante SMT6ECX00E**

dimensiones en mm

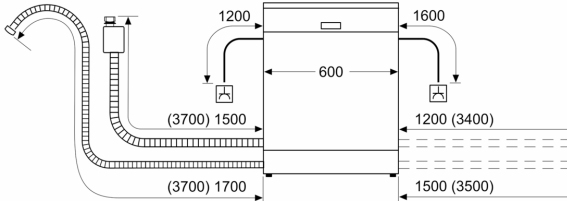

⏏ enchufe  
( ) valores con juego de prolongación

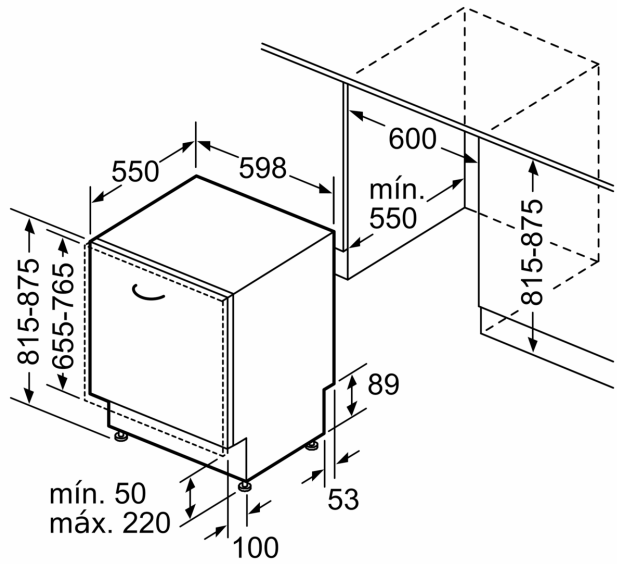

Dimensiones en mm