

- Vinoteca de Integración
- Puerta Cristal Negro
- 1 zona
- Tirador Externo
- Termostato Electrónico 5-20°C
- Luz LED
- Alarma de Temperatura
- Puerta Reversible
- **Filtro UV en la puerta**
- Display LED 2 temperaturas independientes
- **3 Estantes de madera**
- Ventilación
- **Humidificador**

- Categoría energética G
- Consumo Energía Anual: 153kWh
- Capacidad 24 Botellas
- Ruido 39 dbA
- Clase Ruido: C

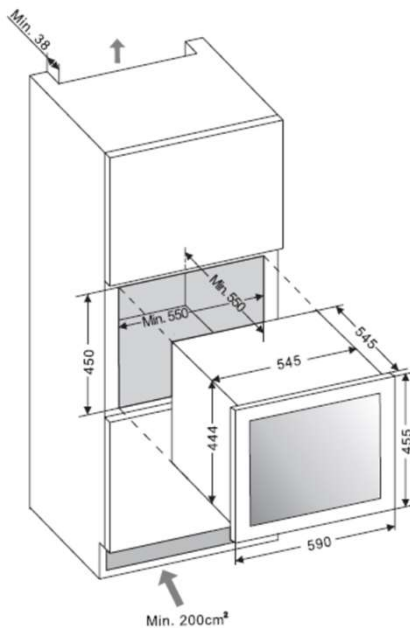

- Volumen total Bruto: 66 L
- Volumen Total Neto: 63 L
- Clasificación Climática: ST

- 1 compresor: 16gr R600a
- Tensión: 220-240V/50Hz
- Intensidad: 0,6 A

- Medidas aparato(mm)
  - Alto: 455
  - Ancho: 590
  - Fondo: 545

- Medidas Encastre
  - Alto: 450
  - Ancho: 550
  - Fondo: 550

3WCI-4540N

INDEX 1193154

EAN 8435582502840