



WMK 81050 WH Lavadora de libre instalación de 10 kg de capacidad y 14 programas de lavado



Quick Cycle



Capacidad de lavado: 10Kg

DESCRIPCIÓN

Lavadora de libre instalación de 10 kg de capacidad y 14 programas de lavado

GAMA

Maestro

COLORES



REFERENCIA

REF. 113900011
EAN. 8434778023244



TEKA

WMK 81050 WH

CARACTERÍSTICAS

Lavadora de libre instalación
Electrónica con display digital
Motor T-Inverter
14 programas de lavado
Programas: MyCycle, Algodón, Sport, Mixto, Ropa de cama, BayCare, 20°C, Super rápido 15', Esterilizar 60°C, ECO 40-60, Lana, Aclarado y centrifugado, Centrifugado y AutoClean
Funciones: Prelavado, lavado rápido, aclarado extra, Steam, centrifugado, temperatura, AutoDose, añadir prenda, nivel de suciedad, tipo mancha
Programación diferida 1-24 horas
Gestión electrónica de lavado
Sistema de control de desequilibrios
Regulación automática del consumo de agua
Ojo de buey de cristal de 31 cm de diámetro
Bloqueo de seguridad para niños
Patas regulables en altura
Indicadores: on-off, programa seleccionado, tiempo restante, vapor, temperatura, velocidad
Capacidad: 10 kg
Selector centrifugado 1.500 ~ 400 rpm

DIMENSIONES

Altura del producto (mm): 850
Anchura del producto (mm):
595
**Profundidad del producto
(mm):** 565
Longitud del producto (mm):
Peso neto (kg): 72

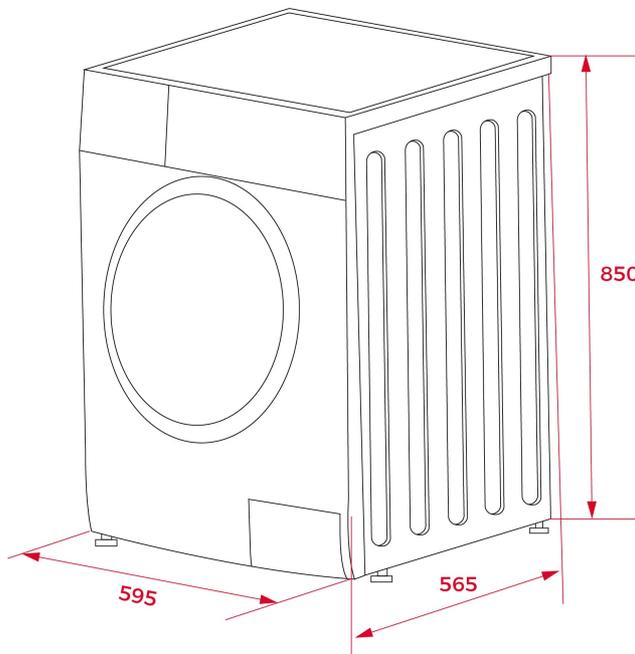

ESPECIFICACIONES TÉCNICAS

HOJA DE PRODUCTO

Tipo de carga: Frontal
Tipo de instalación: Libre instalación
Capacidad de lavado (Kg): 10
Clase de Eficiencia Energética: A
Clase de eficiencia de lavado: A
Clase de eficiencia del centrifugado: B
Consumo de energía (kWh/ciclo de lavado): 0.865
Duración del ciclo de lavado (minutos): 230
Velocidad máxima de centrifugado (RPM): 1500
Porcentaje de agua después del centrifugado (%): 53,9
Certificados: CE

SUMINISTRO DE ENERGÍA

Frecuencia (Hz): 50
Fuente de alimentación (V): 220-240
Potencia nominal máxima (W): 2000

CARACTERÍSTICAS

Diámetro de la puerta de vidrio (cm): 48
Número de programas: 14

LUCES INDICADORAS DE CONTROL

FUNCIONES ESPECIALES

EQUIPAMIENTO

Temperatura de lavado: 0-20-30-40-60-90

Gestión electrónica de lavado: Sí

Bloqueo infantil: Sí

Cierre de puerta automático: Sí

Botón cancelar ciclo de centrifugado: Sí

Indicador de programa seleccionado: Sí

Tiempo restante: Sí

Programa rápido: Sí

Duración del programa rápido (minutos): 15

Programa económico: Sí

Programa intensivo: Sí

Tejidos delicados: Sí

Resistente: Sí

Patas traseras ajustables: Sí

Patas delanteras ajustables: Sí



WMK 81050 WH

ETIQUETA ENERGÉTICA

