

Serie 4, Lavavajillas totalmente integrable, 60 cm, , Puerta deslizante SBH4ECX21E



Accesorios opcionales

SGZ0B11	Accesorio
SGZ0IC00 :	
SGZ1010	ACCESORIO LAVAVAJILLAS EXT. AQUASTOP
SGZ8BI00 :	
SMZ1051EU :	
SMZ5045 :	
SMZ5100	ACCESORIO LAVAVAJILLAS CESTILLO 60CM
SMZ5300	ACCESORIO LAVAVAJILLAS SOPORTE COPAS

Lavavajillas con Home Connect y una gran calidad de secado. Sistema de puerta deslizante para cocinas con diseño de zócalos bajos y puertas altas.

- **Lavavajillas Bosch sostenibles gracias a la múltiple tecnología que incorporan. Tecnología ActiveWater consumo respetuoso de agua y energía garantizando unos resultados excelentes de limpieza.**
- **Home Connect:** electrodomésticos con conectividad inteligente a internet para facilitar las tareas.
- **Favorito:** mantén el programa prelavado y disfruta de 3 configuraciones nuevas de programa y/o función habitual desde la app de Home Connect, sin renunciar a nada, o bien, elige en el propio lavavajillas si disponer del programa prelavado o del programa y/o función más habitual.
- **Programación diferida:** programa en qué momento quieres que lave y aprovecha las horas de menor coste de la energía.
- **Secado eficiente:** mejora los resultados optimos de secado en terminos eficientes con la apertura automática de la puerta tras finalizar el ciclo seleccionado.

Datos técnicos

Clase de eficiencia energética ¹ :	B
Consumo de energía por 100 ciclos programa ECO ² :	65 kWh
Nº máx. servicios:	14
Consumo de agua programa ECO por ciclo ³ :	9.0 l
Duración del programa ⁴ :	3:35 h
Nivel de ruido:	42 dB(A) re 1 pW
Clase de nivel de ruido:	B
Tipo de construcción:	Integrable
Altura de la encimera extraíble:	0 mm
Dimensiones del aparato:	865 x 598 x 550 mm
Dimensiones de instalación necesarias (H x W x D):	.865-925 x 600 x 550 mm
Fondo con puerta abierta a 90 grados:	1200 mm
Patas regulables:	Si, a todo
Ajuste máximo de las patas:	60 mm
Zócalo regulable:	Ambos, horizontal y vertical
Peso neto:	38.6 kg
Peso bruto:	40.5 kg
Potencia:	2400 W
Intensidad corriente eléctrica:	10 A
Tensión:	220-240 V
Frecuencia:	50; 60 Hz
Longitud del cable de alimentación eléctrica:	175.0 cm
Tipo de enchufe:	Schuko a tierra
Longitud del manguito de entrada:	165 cm
Longitud del manguito de salida:	190 cm
Código EAN:	4242005420674
Tipo de instalación:	Integrable



¹ Dentro del rango de clases de eficiencia energética de A a G.
² Consumo de energía en kWh por 100 ciclos (en el programa Eco 50 °C)
³ en el programa Eco 50 °C
⁴ Duración del programa Eco 50 °C

Serie 4, Lavavajillas totalmente integrable, 60 cm, , Puerta deslizante SBH4ECX21E

dimensiones en mm

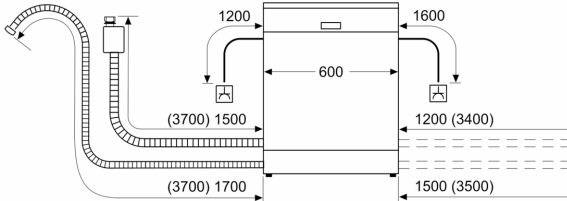

⏏ enchufe
() valores con juego de prolongación

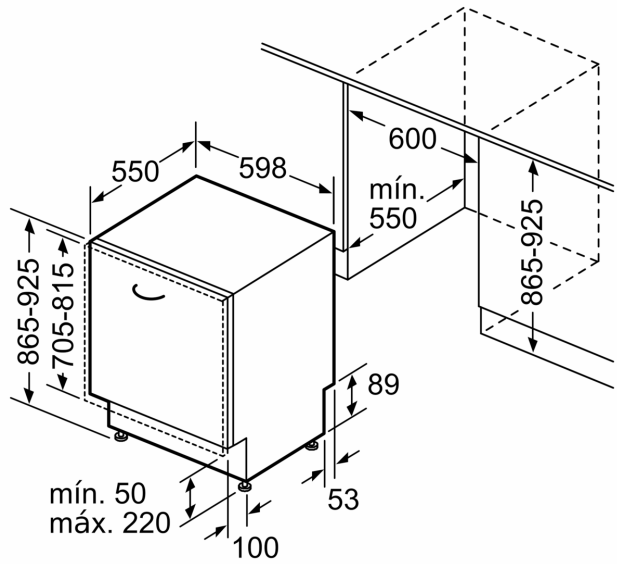

Dimensiones en mm