

Serie 4, Lavavajillas totalmente integrable, 60 cm, Puerta deslizante SMH4ECX21E



Accesorios opcionales

SGZ0BI01	Accesorio
SGZ0IC00 :	
SGZ1010	ACCESORIO LAVAVAJILLAS EXT. AQUASTOP
SGZ8BI00 :	
SMZ1051EU :	
SMZ5035 :	
SMZ5100	ACCESORIO LAVAVAJILLAS CESTILLO 60CM
SMZ5300	ACCESORIO LAVAVAJILLAS SOPORTE COPAS

Lavavajillas con Home Connect y una gran calidad de secado. Sistema de puerta deslizante para cocinas con diseño de zócalos bajos y puertas altas.

- **Lavavajillas Bosch sostenibles gracias a la múltiple tecnología que incorporan. Tecnología ActiveWater consumo respetuoso de agua y energía garantizando unos resultados excelentes de limpieza.**
- **Home Connect:** electrodomésticos con conectividad inteligente a internet para facilitar las tareas.
- **Secado eficiente:** mejora los resultados optimos de secado en terminos eficientes con la apertura automática de la puerta tras finalizar el ciclo seleccionado.
- **Programa Automático:** adapta el rango de temperatura y la presión del agua en función del grado del suciedad detectado. Todo ello garantizando los mejores resultados de lavado y cuidado de la vajilla.
- **Programación diferida:** programa en qué momento quieres que lave y aprovecha las horas de menor coste de la energía.

Datos técnicos

Clase de eficiencia energética ¹ : B
Consumo de energía por 100 ciclos programa ECO ² : 65 kWh
Nº máx. servicios: 14
Consumo de agua programa ECO por ciclo ³ : 9.0 l
Duración del programa ⁴ : 3:35 h
Nivel de ruido: 42 dB(A) re 1 pW
Clase de nivel de ruido: B
Tipo de construcción: Integrable
Altura de la encimera extraíble: 0 mm
Dimensiones del aparato: 815 x 598 x 550 mm
Dimensiones de instalación necesarias (H x W x D): 815-875 x 600 x 550 mm
Fondo con puerta abierta a 90 grados: 1150 mm
Patas regulables: Si, a todo
Ajuste máximo de las patas: 60 mm
Zócalo regulable: Ambos, horizontal y vertical
Peso neto: 36.1 kg
Peso bruto: 38.0 kg
Potencia: 2400 W
Intensidad corriente eléctrica: 10 A
Tensión: 220-240 V
Frecuencia: 50; 60 Hz
Longitud del cable de alimentación eléctrica: 175.0 cm
Tipo de enchufe: Schuko a tierra
Longitud del manguito de entrada: 165 cm
Longitud del manguito de salida: 190 cm
Código EAN: 4242005420667
Tipo de instalación: Integrable



¹ Dentro del rango de clases de eficiencia energética de A a G.
² Consumo de energía en kWh por 100 ciclos (en el programa Eco 50 °C)
³ en el programa Eco 50 °C
⁴ Duración del programa Eco 50 °C

Serie 4, Lavavajillas totalmente integrable, 60 cm, Puerta deslizante SMH4ECX21E

dimensiones en mm

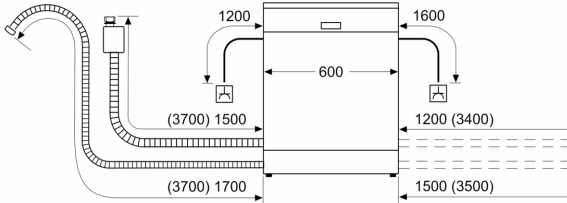

⏏ enchufe
() valores con juego de prolongación

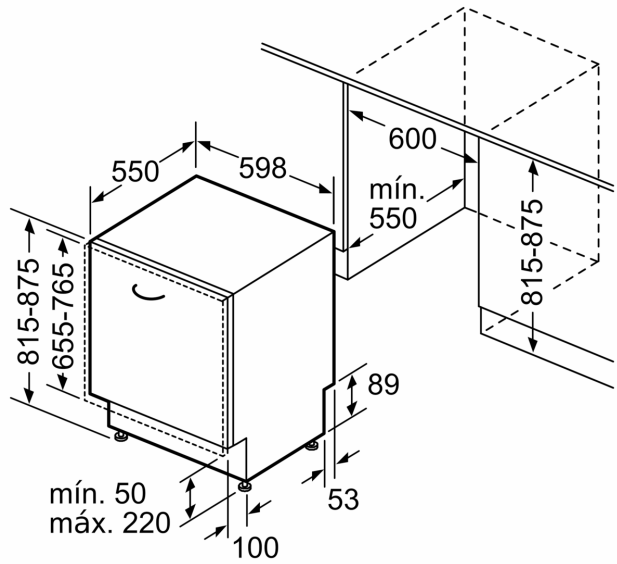

Dimensiones en mm