

## iQ500, Lavavajillas totalmente integrable, 60 cm, , Puerta deslizable SX75ZX07CE



### Accesorios opcionales

|             |  |
|-------------|--|
| SZ30B11     | Accesorio                              |
| SZ38B100    | Guías integr. puertas mueble divididas |
| SZ72010     | ACCESORIO LAVAVAJILLAS EXT. AQUASTOP   |
| SZ73000     | Accesorio                              |
| SZ73045 :   |  |
| SZ73051EU : |  |
| SZ73100     | ACCESORIO LAVAVAJILLAS CESTILLO 60CM   |
| SZ73300     | ACCESORIO LAVAVAJILLAS SOPORTE COPAS   |
| SZ73640     | ACCESORIOS LALAVAJ                     |

Sistema de secado con zeolitas® y zona especial de copas para un resultado brillante, todo ello junto con las mejores soluciones en integración.

- ✓ Home Connect: controla tu lavavajillas inteligente desde cualquier lugar.
- ✓ Lavavajillas de 86,5 cm: 10% más de espacio en el interior.
- ✓ Lavavajillas con puerta deslizable: resultado de integración perfecto para espacios pequeños, zócalos bajos o encimeras más altas.
- ✓ Sistema de secado con Zeolitas®: secado más rápido en el lavavajillas con menos consumo de energía.
- ✓ Lavavajillas ultrasilenciosas, ideal para cocinas abiertas.

### Equipamiento

#### Datos técnicos

|   |                              |
|---|------------------------------|
| Clase de eficiencia energética: .....                       | B                            |
| Consumo de energía de 100 ciclos del programa Eco: .....    | 65 kWh                       |
| Número máximo de cubiertos: .....                           | 14                           |
| Consumo de agua del programa eco en litros por ciclo: ..... | 9.0 l                        |
| Duración del programa: .....                                | 3:35 h                       |
| Emisiones de ruido aéreo: .....                             | 40 dB(A) re 1 pW             |
| Clase de emisiones de ruido aéreo: .....                    | B                            |
| Diseño: .....   | Integrable                   |
| Altura de la encimera extraíble: .....                      | 0 mm                         |
| Dimensiones del aparato: .....                              | 865 x 598 x 550 mm           |
| Dimensiones de instalación necesarias (H x W x D):          | 865-925 x 600 x 550 mm       |
| Fondo con puerta abierta a 90 grados: .....                 | 1200 mm                      |
| Patas regulables: .....                                     | Si, a todo                   |
| Ajuste máximo de las patas: .....                           | 60 mm                        |
| Zócalo regulable: .....                                     | Ambos horizontal y vertical  |
| Peso neto: .....  | 48.6 kg                      |
| Peso bruto: .....   | 50.5 kg                      |
| Potencia: .....   | 2400 W                       |
| Intensidad corriente eléctrica: .....                       | 10 A                         |
| Tensión: .....  | 220-240 V                    |
| Frecuencia: .....   | 50; 60 Hz                    |
| Longitud del cable de alimentación eléctrica: .....         | 175.0 cm                     |
| Tipo de enchufe: .....                                      | Schuko con conexión a tierra |
| Longitud del manguito de entrada: .....                     | 165 cm                       |
| Longitud del manguito de salida: .....                      | 190 cm                       |
| Código EAN: .....   | 4242003949405                |
| Tipo de instalación: .....                                  | Integrable                   |



## iQ500, Lavavajillas totalmente integrable, 60 cm, , Puerta deslizante SX75ZX07CE

### Equipamiento

#### Diseño

- Lavavajillas con puerta deslizante
- Iluminación lateral sideLight

#### Prestaciones

- Se conecta a tu móvil vía Home Connect
- Funciones adicionales vía Home Connect app: HygienePlus, Función silence on demand
- Sistema de secado con zeolitas®
- Zona hidráulica glassZone: tus mejores copas tienen un lugar y un cuidado especial
- Capacidad: 14 servicios
- MultiDisplay digital con touchControl
- 8 programas de lavado: eco 50 °C, automático 45-65 °C, intensivo 70 °C, rápido 60 °C, rápido 45 °C, brilliantShine 40 °C, silencio 50, y prelavado
- 3 funciones: extra brillo, zona intensiva, varioSpeed+
- Programa especial limpieza de la cuba 2.0
- Programación de inicio diferido hasta 24 horas
- Iluminación interior azul: emotionLight®
- 3ª bandeja varioDrawer
- Cesta superior rackMatic regulable en 3 alturas
- Sistema de deslizamiento avanzado en cesta superior
- Freno en cesta inferior evitando posibles descarrilamientos
- Varillas abatibles
- Motor iQdrive™
- Accesorio para copas incluido
- aquaStop con garantía de por vida en caso de fuga de agua tanto dentro como fuera del aparato por fallo del sistema.

#### Medidas

- Dimensiones del aparato (alto x ancho x fondo): 86.5 x 59.8 x 55 cm

#### Etiquetado y otra información técnica

- Clase de eficiencia energética: B dentro del rango de A (más eficiente) a G (menos eficiente)
- Consumo de agua por ciclo: 9 litros
- Nivel de ruido: 40 dB
- Nivel de ruido (programa nocturno): 39 dB(A) re 1 pW

\* Información sobre los términos y condiciones de la garantía en la web.

<sup>1</sup> Dentro del rango de eficiencia energética desde A (más eficiente) hasta G (menos eficiente)

<sup>2</sup> Consumo de energía en kWh por 100 ciclos (en programa ECO 50 °C)

<sup>3</sup> Consumo de agua en litros por ciclo (en programa ECO 50 °C)

<sup>4</sup> Duración del programa ECO 50 °C

iQ500, Lavavajillas totalmente integrable, 60 cm, , Puerta deslizante  
 SX75ZX07CE

Dibujos acotados

dimensiones en mm

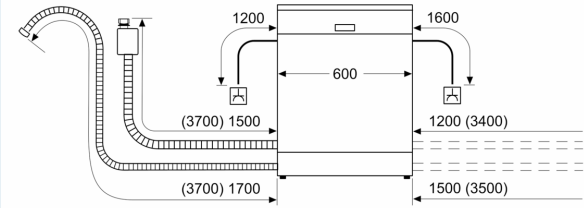

⏏ enchufe  
 ( ) valores con juego de prolongación

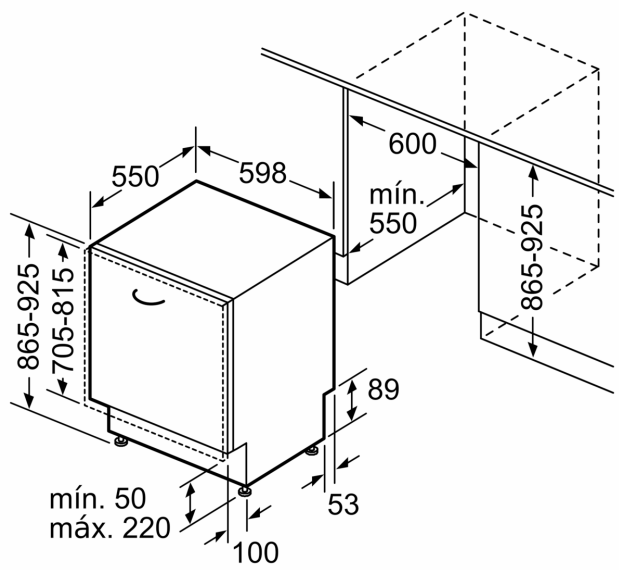

Dimensiones en mm