

## iQ300, Lavavajillas totalmente integrable, 45 cm SR63EX24KE



Lavavajillas conectable a tu móvil para que lo puedas controlar desde cualquier lugar. Además, proyecta un punto de luz en el suelo cuando el lavavajillas está en funcionamiento.

- ✓ Home Connect: controla tu lavavajillas inteligente desde cualquier lugar.
- ✓ varioSpeed+: lava y seca los platos hasta tres veces más rápido.
- ✓ Programa auto, detecta con gran precisión la suciedad de la vajilla, optimizando al máximo los recursos de agua, tiempo y temperatura.
- ✓ Diagnóstico remoto - Un técnico profesional analiza tu electrodoméstico de forma remota
- ✓ autoOpen dry, apertura automática de la puerta.

### Equipamiento

#### Datos técnicos

Clase de eficiencia energética <sup>1</sup> :	..... C
Consumo de energía de 100 ciclos del programa Eco <sup>2</sup> :	..... 59 kWh
Número máximo de cubiertos:	..... 10
Consumo de agua del programa eco en litros por ciclo <sup>3</sup> :	.....8.9 l
Duración del programa <sup>4</sup> :	..... 3:15 h
Emisiones de ruido aéreo:	..... 44 dB(A) re 1 pW
Clase de emisiones de ruido aéreo:	.....B
Diseño:	..... Integrable
Altura de la encimera extraíble:	..... 0 mm
Dimensiones del aparato:	..... 815 x 448 x 550 mm
Dimensiones de instalación necesarias (H x W x D):	815-875 x 450 x 550 mm
Fondo con puerta abierta a 90 grados:	..... 1150 mm
Patas regulables:	..... Si, a todo
Ajuste máximo de las patas:	..... 60 mm
Zócalo regulable:	..... Ambos horizontal y vertical
Peso neto:	.....30.1 kg
Peso bruto:	.....31.6 kg
Potencia:	..... 2400 W
Intensidad corriente eléctrica:	..... 10 A
Tensión:	..... 220-240 V
Frecuencia:	..... 50; 60 Hz
Longitud del cable de alimentación eléctrica:	..... 175.0 cm
Tipo de enchufe:	..... Schuko con conexión a tierra
Longitud del manguito de entrada:	..... 165 cm
Longitud del manguito de salida:	.....205 cm
Código EAN:	..... 4242003944196
Tipo de instalación:	..... Integrable



### Accesorios opcionales

SZ30BI02	Accesorio
SZ34BI00	Accesorio
SZ72010	ACCESORIO LAVAVAJILLAS EXT. AQUASTOP
SZ73000	Accesorio
SZ73001	ACCESORIO LAVAVAJILLAS CESTILLO PLATA
SZ73010	ACCESORIO LAVAVAJILLAS BISAGRA
SZ73051EU :	
SZ73300	ACCESORIO LAVAVAJILLAS SOPORTE COPAS

<sup>1</sup> Dentro del rango de clases de eficiencia energética de A a G.  
<sup>2</sup> Consumo de energía en kWh por 100 ciclos (en el programa Eco 50 °C)  
<sup>3</sup> en el programa Eco 50 °C  
<sup>4</sup> Duración del programa Eco 50 °C

## iQ300, Lavavajillas totalmente integrable, 45 cm SR63EX24KE

### Equipamiento

#### Diseño

#### Prestaciones

- Se conecta a tu móvil vía Home Connect
- Funciones adicionales vía Home Connect app: Función silence on demand
- Capacidad: 10 servicios
- MultiDisplay digital con touchControl
- 6 programas de lavado: eco 50 °C, automático 45-65 °C, intensivo 70 °C, 1 hora 65 °C, rápido 45 °C y Favorito
- 3 funciones: zona intensiva, higiene Plus, varioSpeed+
- Programa especial limpieza de la cuba 2.0
- Programación de inicio diferido hasta 24 horas
- Cesta superior rackMatic regulable en 3 alturas
- Freno en cesta inferior evitando posibles descarrilamientos
- Varillas abatibles
- Cestillo Vario para cubiertos
- Accesorio para copas incluido
- Cestillo Duo - Parrillas totalmente abatibles - Regulación en altura RackMatic® - Accesorios especiales para copas, tazas y cubiertos - Accesorio especial para el lavado de bandejas de hornos o filtros de campanas
- infoLight®
- Motor iQdrive™
- aquaStop con garantía de por vida en caso de fuga de agua tanto dentro como fuera del aparato por fallo del sistema.

#### Medidas

- Dimensiones del aparato (alto x ancho x fondo): 81.5 x 44.8 x 55 cm

#### Etiquetado y otra información técnica

- Clase de eficiencia energética: C dentro del rango de A (más eficiente) a G (menos eficiente)
- Consumo de agua por ciclo: 8.9 litros
- Nivel de ruido: 44 dB

\* Información sobre los términos y condiciones de la garantía en la web.

<sup>1</sup> Dentro del rango de eficiencia energética desde A (más eficiente) hasta G (menos eficiente)

<sup>2</sup> Consumo de energía en kWh por 100 ciclos (en programa ECO 50 °C)

<sup>3</sup> Consumo de agua en litros por ciclo (en programa ECO 50 °C)

iQ300, Lavavajillas totalmente integrable, 45 cm  
SR63EX24KE

Dibujos acotados

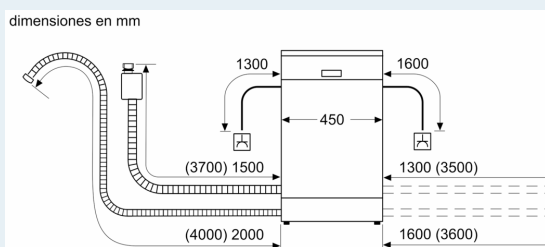
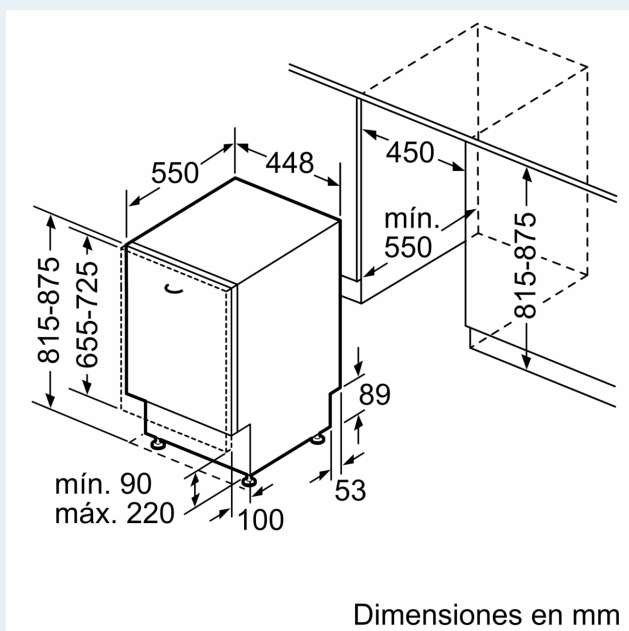

⏏ enchufe  
( ) valores con juego de prolongación