



Características

- Mandos digitales Touch Control con display blanco
- Barra de iluminación LED
- Tres velocidades + intensiva
- Indicador digital de velocidad seleccionada
- Programador del tiempo de aspiración
- Filtros metálicos decorativos inox
- Indicador luminoso de saturación de filtros
- Motor blindado de doble turbina (ECOPOWER)
- Válvula antirretorno
- Posibilidad de funcionamiento en recirculación (SET 1/N + Adaptador)

Color	Ancho	Referencia	EAN 13
• Cristal (985)	90	40437100	8421152145661
• Cristal (1185)	110	40437110	8421152145678

Dibujo técnico

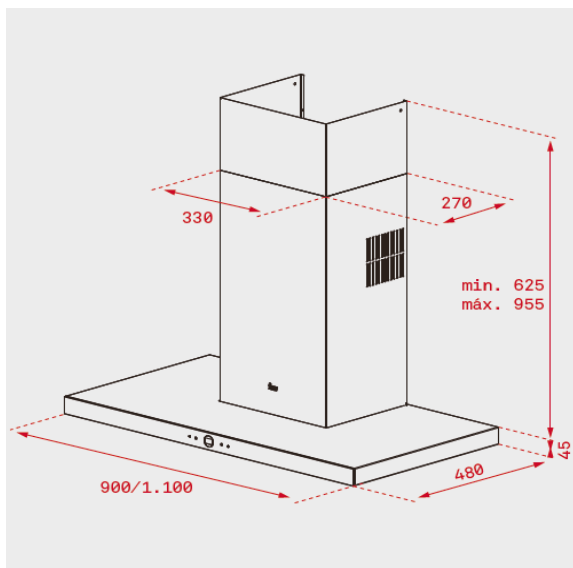

Datos técnicos

• Eficiencia energética	A
• Flujo de aire (Qmin) m3/h (*)	352
• Flujo de aire (Qmax) m3/h (*)	651
• Flujo de aire (Qboost) m3/h (*)	760
• Potencia sonora (LwA) velocidad Min dBA (*)	54
• Potencia sonora (LwA) velocidad Max dBA (*)	68
• Potencia sonora (LwA) velocidad Boost dBA (*)	72

(*) Reglamento Delegado (UE) n.º 65/2014 de la comisión de 1 de octubre de 2013.