

Serie | 8 Campanas
DWK98PR20
Campana decorativa, ancho 90 cm
Diseño inclinado de cristal blanco
EAN: 4242002966724

A+

Campana inclinada en cristal. Diseño vanguardista en tu cocina que deja más espacio libre sobre la zona de cocción.

- **Home Connect:** controla tu campana desde tu dispositivo móvil.
- **PerfectAir sensor:** funcionamiento automático. Mide la densidad y la calidad del humo en cada momento. Ahorra energía y reduce el ruido de tu cocina.
- **Potencia de extracción:** 840 m³/h que consiguen una buena calidad de aire en la cocina de manera rápida.
- **Extra silencio:** máxima extracción con el mínimo ruido.
- **Iluminación LED:** máxima eficiencia energética.

Datos técnicos

| | |
|---|-----------------------------------|
| Color del conducto decorativo : | Acero inoxidable |
| Tipología : | Chimenea |
| Certificaciones de homologación : | CE, VDE |
| Longitud del cable de alimentación eléctrica (cm) : | 130 |
| Altura del producto, sin conducto decorativo : | 323 |
| Dist mín resp zonas cocc eléct : | 450 |
| Dist mín resp zonas cocc gas : | 600 |
| Peso neto (kg) : | 17,0 |
| Tipo de control : | Electrónica |
| Número de niveles de extracción : | 3 escalones + 2 escalón Intensivo |
| Máxima extracción de aire (m ³ /h) : | 500 |
| Máxima extracción de aire en recirculación en nivel intensivo (m ³ /h) : | 590 |
| Máxima extracción de aire en recirculación (m ³ /h) : | 430 |
| Máxima extracción de aire en nivel intensivo (m ³ /h) : | 840 |
| Numero de lámparas : | 2 |
| Nivel de contaminación acústica (dB(A) re 1 pW) : | 54 |
| Diámetro de la salida de aire : | 120 / 150 |
| Material del filtro antigrasa : | Aluminio lavable |
| Código EAN : | 4242002966724 |
| Potencia de conexión (W) : | 166 |
| Intensidad corriente eléctrica (A) : | 10 |
| Tensión (V) : | 220-240 |
| Frecuencia (Hz) : | 60; 50 |
| Tipo de clavija : | Schuko con conexión a tierra |
| Tipo de instalación : | Montaje en pared |



4 242002 966724

Serie | 8 Campanas

DWK98PR20

Campana decorativa, ancho 90 cm

Diseño inclinado de cristal

blanco

EAN: 4242002966724

Campana inclinada en cristal. Diseño vanguardista en tu cocina que deja más espacio libre sobre la zona de cocción.

-
- Home Connect: control remoto vía App
 - Motor EcoSilence con 10 años de garantía
 - Eficiencia energética: A+
 - PerfectAir sensor: funcionamiento automático
 - Filtros de aspiración perimetral
 - 2 zonas de filtrado: parte frontal y parte inferior
 - Filtros lavables en el lavavajillas
 - Control electrónico
 -
 - Desconexión automática temporizada
 - Indicador electrónico de saturación de filtros antigrasa y de carbón activo
 - 5 potencias de extracción
 - Potencia máxima de extracción según UNE/EN 61591: 840 m³/h
 - Posición intensiva con retracción automática
 - Potencia de extracción en nivel 3: 500 m³/h
 - Potencia sonora en nivel 3: 54 dB (A)
 - LM5-01_LED_3W
 - Iluminación regulable en intensidad
 - Encendido y apagado gradual de la luz
 - Interior blindado. Limpieza fácil y segura
 - Posibilidad de instalar en recirculación sin tubo decorativo
 - Para montar en pared
 - Válvula antirretorno incluida

Serie | 8 Campanas

DWK98PR20

Campana decorativa, ancho 90 cm

Diseño inclinado de cristal

blanco

EAN: 4242002966724

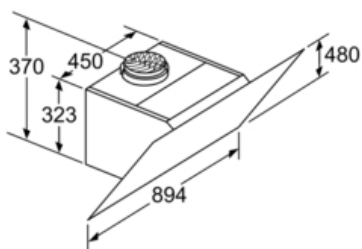
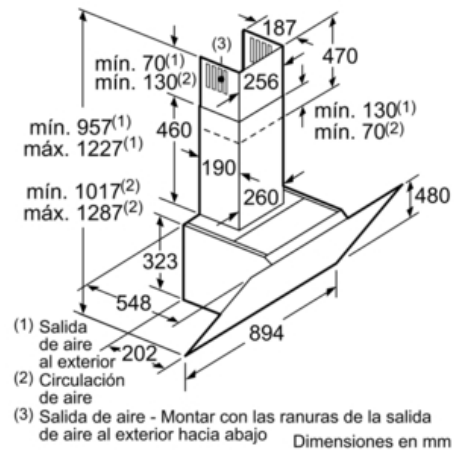
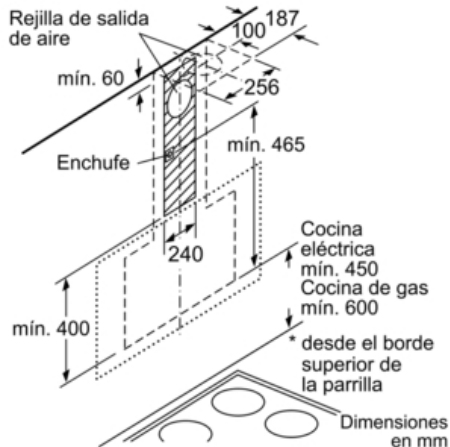
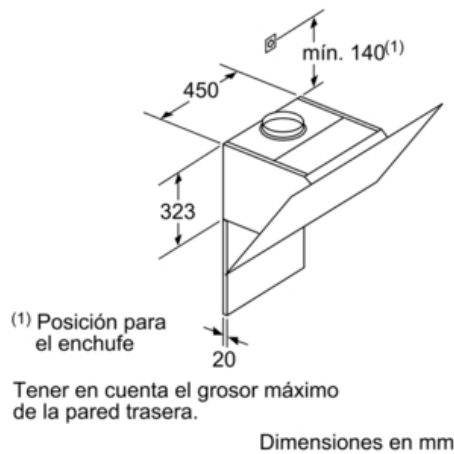
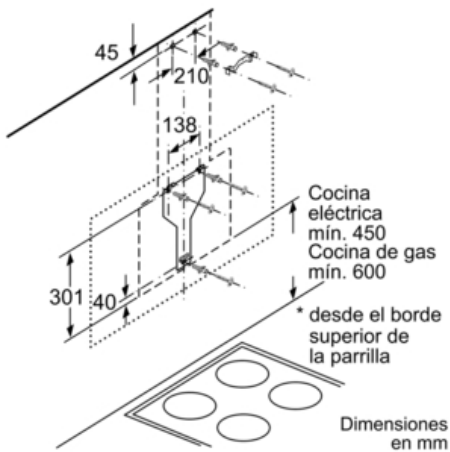

Aparato en recirculación de aire sin canal
Será necesario un juego de recirculación de aire

Dimensiones en mm

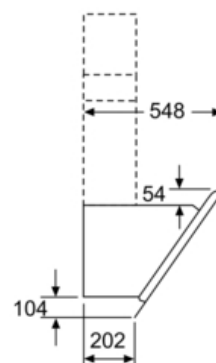

Dimensiones en mm