

>> **OSC6111W**
Campana Decorativa Universal
Ancho 60
Acero Pintado

REF: 1160958
EAN: 5906006609580



Características

- ✓ Tipo de control: Mandos Slider
- ✓ Número de velocidades: 3
- ✓ Eficiencia energética: D
- ✓ Eficiencia dinámica: F
- ✓ Eficiencia de iluminación: G
- ✓ Eficiencia de filtrado de grasa: C

Equipamiento

- ✓ Iluminación: Halógeno: 1x28 W
- ✓ Filtro de grasa: 1
- ✓ Filtro de carbono: 1 x FWU 60 (REF: 1006864)*

Datos técnicos

- ✓ Potencia nominal: 113 W
- ✓ Dimensiones (Alto x Ancho x Fondo) mm: 85-85-85 x 600 x 470
- ✓ Distancia a la placa eléctrica: 650 mm
- ✓ Distancia a la placa de gas: 650 mm
- ✓ Diámetro de la salida del aire: 120 mm
- ✓ Nivel de ruido máximo: 63 (dB(A)/1pW)
- ✓ Nivel de ruido mínimo: 52 dB (dB(A)/1pW)
- ✓ Flujo de aire máximo: 154 m³/h
- ✓ Rendimiento de la turbina: 200 m³/h
- ✓ Consumo anual de energía: 60,9 kWh/a

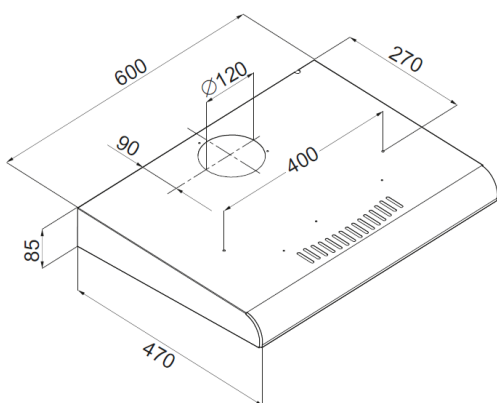

*Compra por tu cuenta.

