

3HB1000B0

Horno independiente encastrable electr.

Blanco



3HB1000B0

- Diseño Serie Acero
- Puerta abatible
- Clase de eficiencia energética A, dentro del rango A+++ a D
- Mandos fijos.
- Paredes interiores lisas con gradas cromadas
- Convencional 5 funciones: hornear, hornear suave, solera, grill total, grill pequeño
- Indicador luminoso de funcionamiento
- Puerta fría
- Accesorios: bandeja profunda, parrilla

Accesorios incluidos

1 x Parrilla profesional, 1 x Bandeja universal

4242006274825

3HB1000B0

Horno independiente encastrable eléct.

Blanco

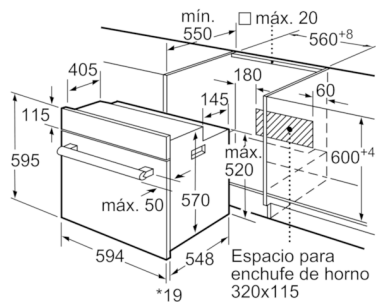

* 20 mm para frontales de metal

Dimensiones en mm

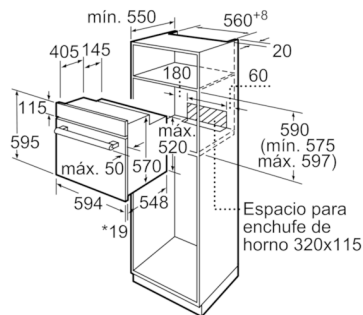

* 20 mm para frontales de metal

Dimensiones en mm

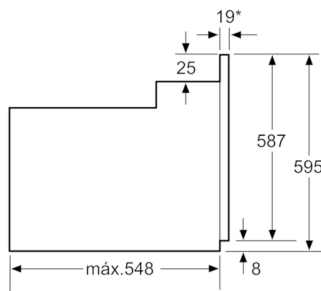

* Con frontal de metal 20 mm

Dimensiones en mm

Características

Color del frontal: Blanco

Tipo de construcción: Integrable

Sistema de limpieza: No

Medidas del nicho de encastre: 575-597 x 560-568 x 550

Dimensiones aparato (alto, ancho, fondo (sin incluir la puerta)) (mm): 595 x 594 x 548

Medidas del producto embalado (mm): 670 x 690 x 650

Material del panel de mandos: Metal pintado

Material de la puerta: vidrio

Peso neto (kg): 32,0

Volúmen útil (de la cavidad): 71

Metodo de coccion: Conventional heat gentle, Grill variable

amplio, Grill variable reducido, Hornear, Sólera

Material de la cavidad: Other

Regulacion de temperatura: Sin control de temperatura

Número de luces interiores: 1

Certificaciones de homologacion: CE, VDE

Longitud del cable de alimentación eléctrica (cm): 100

Iluminación interior - 1ª cavidad: 1

Accesorios incluidos: 1 x Parrilla profesional, 1 x Bandeja universal

Broil Element Wattages cavity 1 (W): 2800

Características de consumo y conexión

Clase de eficiencia energética (2010/30/EC): A

Consumo de energía por ciclo convencional (2010/30/EC): 0,81

Energy consumption gas oven per cycle conventional (2010/30/EC):

Energy consumption per cycle forced air convection (2010/30/EC):

Energy consumption gas oven per cycle forced air convection (2010/30/EC):

Índice de eficiencia energética (2010/30/CE): 95,3

Potencia de conexión eléctrica (W): 2850

Intensidad corriente eléctrica (A): 13

Tensión (V): 220-240

Frecuencia (Hz): 50; 60

Tipo de clavija: Schuko con conexión a tierra

Universal Product Code:

Color del frontal: Blanco

Otros colores disponibles:

Entrada de energía: Eléctrico

Certificaciones de homologacion: CE, VDE

Length of electrical supply cord (in):

Required cutout/niche size for installation (in): x x

Dimensions of the packed product (in): 26.37 x 25.59 x 27.16

Net weight (lbs): 70

Gross weight (lbs): 75

Longitud del cable de alimentación eléctrica (cm): 100

Peso neto (kg): 32,0

Peso bruto (kg): 34,0