

MC-IT7118B3-A2C

FICHA DE PRODUCTO

CARACTERÍSTICAS

MC-IT7118B3-A2C

Código EAN - 8431312221098

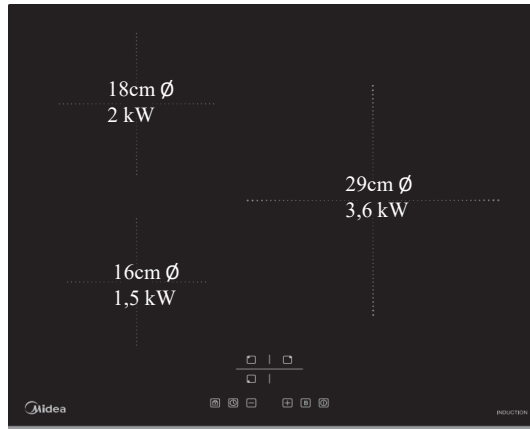

Categoría	PLACA INDUCCION MIDEA 3 ZONAS 7200 W (1x29cm)		
Voltaje (V)	220-240		
Frecuencia (Hz)	50/60		
Certificados	GS/EMC/SAA/CB/CE		
Control	touch control		
Potencia total (W)	7200		
1# Zona	29cm	3600 (B)	3000
2# Zona	18cm	\	2000
3# Zona	16cm	\	1500
4# Zona	\	\	\
5# Zona	\	\	\
Dimensiones producto (mm)	60*590*520		
Dimensiones instalación (mm)	564*494		
Peso neto/Peso bruto (carton,kg)	9,5/11,5		
Embalaje (carton,mm)	115*690*645		
Cristal			
Descripción funciones	<ol style="list-style-type: none"> 1.BOOST 2.Temporizadores individuales 3.9-Posiciones de cocción 4.Detección de los recipientes 5.Apagado automático de seguridad 6.Indicadores de calor residual 7.Bloqueo de seguridad 		

NOTAS:

- (1) Los datos y especificaciones presentes en esta ficha pueden variar sin previo aviso.
- (2) Las imágenes de esta ficha son de carácter orientativo, pudiendo ser diferentes a la máquina final.

DIMENSIONES Y PESO

Modelo	Ancho (L)	Alto (H)	Fondo (W)	Peso
Neto	590	60	520	9,5
Bruto	690	115	645	11,5

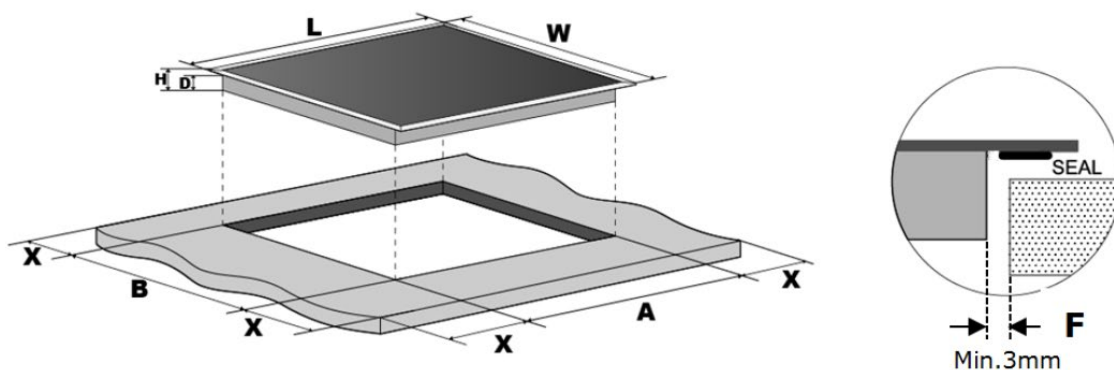

Modelo	Ancho (A)	Fondo (B)	Alto (D)	Alto (H)	Espacio (X)	Espacio (F)
Encastre	560+4+1	490+4+1	56	60	50 min	3 min