

Lavavajillas

Manual del usuario

Modelos DW60A807*/DW60A806*/DW60A805*/
DW60A804*



SAMSUNG

Índice

Información de seguridad	4
Qué necesita saber de las instrucciones de seguridad	4
Símbolos importantes de seguridad	4
Instrucciones acerca de RAEE	5
Precauciones importantes de seguridad	6
Instrucciones de uso del lavavajillas	8
Instrucciones para proteger a los niños	9
Instrucciones de instalación del lavavajillas	10
Instalación	13
Qué incluye	13
Requisitos para la instalación	16
Instalación paso a paso	18
Rodapié	33
Luz de información (modelos DW60A80**BB, DW60A80**IB)	35
Placa protectora (modelos DW60A80**U*)	36
SmartThings (solo modelos aplicables)	37
Anuncio de código abierto	41
Introducción	42
Vista general del lavavajillas	42
Elementos no adecuados para el lavavajillas	44
Uso básico de las bandejas	45
Compartimiento para el detergente	50
Compartimiento del abrillantador	52
Depósito de la sal	53
Respuesta del panel táctil	54
Modo de configuración	55
Operaciones	57
Panel de control	57
Descripción de los programas	59
Primeros pasos	61
Depósito de la sal	62
Inicio diferido	64
Bloqueo de controles	64
Mantenimiento	65
Limpieza	65
Cuidados a largo plazo	68

Solución de problemas	69
Puntos de comprobación	69
Códigos de información	72
Tabla de ciclos	73
Apéndice	77
Transporte/reubicación	77
Protección contra congelación	77
Eliminación del lavavajillas y ayuda al medio ambiente	77
Para más información sobre el diseño ecológico	77
Especificaciones	78
Para prueba estándar	79



Información de seguridad

Enhorabuena por haber adquirido este nuevo lavavajillas Samsung. Este manual incluye información importante acerca de la instalación, el uso y el mantenimiento de este electrodoméstico. Tómese un tiempo para leerlo y así conocer todas las ventajas y características del lavavajillas.

Qué necesita saber de las instrucciones de seguridad

Lea atentamente este manual para asegurarse de que sabrá utilizar de manera segura y eficiente todas las características y funciones de este nuevo electrodoméstico, y guárdelo en un lugar seguro cerca del aparato para futuras consultas. Utilice el aparato solo para las funciones propias, como se describe en este manual de usuario.

Las advertencias y las instrucciones importantes de seguridad de este manual no cubren todos los supuestos y situaciones posibles que se pueden producir. Es responsabilidad del usuario utilizar el sentido común, ser precavido y tener cuidado al instalar, mantener y poner en funcionamiento el lavavajillas.

Dado que estas instrucciones de funcionamiento sirven para varios modelos, las características de este lavavajillas pueden diferir ligeramente de las que se explican en el manual y es posible que algunos de los símbolos de advertencia no se puedan aplicar. Si tiene preguntas o dudas póngase en contacto con el centro de servicio más cercano o consulte la ayuda y la información en línea en www.samsung.com.

Símbolos importantes de seguridad

Significado de los iconos y símbolos utilizados en este manual del usuario:

ADVERTENCIA

Prácticas poco seguras o arriesgadas que pueden causar lesiones personales graves, la muerte o daños materiales.

PRECAUCIÓN

Prácticas poco seguras o arriesgadas que pueden causar lesiones personales y/o daños materiales.

NOTA

Indica la existencia de un riesgo de lesiones personales o daños materiales.

Estos símbolos de advertencia sirven para evitar que el usuario y otras personas sufran daños. Sígalos atentamente.

Conserve estas instrucciones en lugar seguro y asegúrese de que los nuevos usuarios las conozcan. Entréguelas a un futuro propietario.





Instrucciones acerca de RAEE



Eliminación correcta de este producto (Residuos de aparatos eléctricos y electrónicos)

(Se aplica en países con sistemas de recolección por separado)

La presencia de este símbolo en el producto, accesorios o material informativo que lo acompañan, indica que al finalizar su vida útil ni el producto ni sus accesorios electrónicos (como el cargador, cascos, cable USB) deberán eliminarse junto con otros residuos domésticos. Para evitar los posibles daños al medio ambiente o a la salud humana que representa la eliminación incontrolada de residuos, separe estos productos de otros tipos de residuos y recíclelos correctamente. De esta forma se promueve la reutilización sostenible de recursos materiales.

Los usuarios particulares pueden contactar con el establecimiento donde adquirieron el producto o con las autoridades locales pertinentes para informarse sobre cómo y dónde pueden llevarlo para que sea sometido a un reciclaje ecológico y seguro.

Los usuarios comerciales pueden contactar con su proveedor y consultar las condiciones del contrato de compra. Este producto y sus accesorios electrónicos no deben eliminarse junto a otros residuos comerciales.

Para obtener información sobre los compromisos ambientales de Samsung y las obligaciones reglamentarias específicas del producto, como REACH, RAEE o Baterías, visite página de sostenibilidad disponible en [Samsung.com](https://www.samsung.com)



Información de seguridad

Precauciones importantes de seguridad

Para reducir el riesgo de incendio, descarga eléctrica o lesiones personales cuando utilice el aparato, siga las instrucciones básicas de seguridad, incluidas las siguientes:

1. Este electrodoméstico no pueden utilizarlo personas (incluidos los niños) con las capacidades físicas, sensoriales o mentales disminuidas, o faltas de conocimiento y experiencia, a menos que una persona responsable de su seguridad les supervise o les instruya sobre el uso seguro del aparato.
2. Este electrodoméstico pueden utilizarlo los niños a partir de 8 años y las personas con las capacidades físicas, sensoriales o mentales disminuidas, o faltas de conocimiento y experiencia, si se les supervisa o si han recibido instrucciones sobre el uso seguro del aparato y comprenden los riesgos que implica. Los niños no deben jugar con el electrodoméstico. Los niños no deben limpiarlo ni hacer tareas de mantenimiento sin supervisión.
3. Vigile a los niños pequeños para que no jueguen con el electrodoméstico.
4. Si el cable de alimentación está dañado, lo debe reemplazar el fabricante, su agente de servicio o personal igualmente cualificado a fin de evitar riesgos de accidentes.
5. Se deben utilizar las mangueras nuevas suministradas con el electrodoméstico; no reutilice las mangueras antiguas.

6. En electrodomésticos con aberturas de ventilación en la base, evite que queden obstruidas por una alfombra.
7. Los niños menores de 3 años deben mantenerse alejados a menos que se les vigile en todo momento.
8. **PRECAUCIÓN:** Para evitar riesgos derivados de la conexión inadvertida del termofusible, este electrodoméstico no se debe suministrar con un dispositivo de conexión externo, como un temporizador, o conectado a un circuito que la empresa eléctrica puede conectar o desconectar regularmente.
9. **ADVERTENCIA:** Los cuchillos y otros utensilios puntiagudos se deben colocar en la cesta con las puntas hacia abajo o en posición horizontal.

Este electrodoméstico está diseñado para utilizarse en instalaciones domésticas o similares, como:

- cocinas para el personal de tiendas, oficinas y otros entornos laborales
- granjas
- zonas de uso de los clientes en hoteles, moteles o entornos de tipo residencial
- hostales y casas de huéspedes

Información de seguridad

Instrucciones de uso del lavavajillas

Este lavavajillas no está diseñado para un uso comercial. Está diseñado para uso doméstico o en entornos de trabajo y residenciales similares, como:

- Tiendas
 - Oficinas y salas de exposición
- y por los residentes de establecimientos como:
- Albergues y casas de huéspedes.

Se debe utilizar únicamente como aparato doméstico, tal como se especifica en este manual del usuario, para lavar vajillas y cubiertos domésticos. El fabricante desaconseja cualquier otro uso, ya que puede ser peligroso.

El fabricante no se hace responsable de los daños causados por un uso incorrecto o inapropiado.

No utilice disolventes en el lavavajillas. Peligro de explosión.

No inhale ni ingiera el detergente del lavavajillas. Los detergentes para lavavajillas contienen ingredientes irritantes y corrosivos que pueden causar quemaduras en la nariz, la boca y la garganta si se inhalan o se tragan y pueden dificultar la respiración. Si inhala o traga detergente, llame inmediatamente al médico.

No deje abierta la puerta sin necesidad, ya que puede tropezar con ella.

No se siente ni se apoye sobre la puerta abierta. Podría volcar el lavavajillas y dañarse, y usted podría lesionarse.

Utilice solo detergentes y abrillantadores especiales para lavavajillas domésticos. No utilice detergentes líquidos.

No utilice ningún limpiador con ácido fuerte.

No llene el compartimento del abrillantador con detergente en polvo o líquido. Podría dañarlo gravemente.

Si llena accidentalmente el compartimento de la sal con detergente en polvo o líquido estropeará el ablandador de agua. Compruebe que tiene en la mano el paquete correcto de sal para lavavajillas antes llenar el compartimento de la sal.

Utilice solo sal de grano grueso especial para lavavajillas para la reactivación, ya que otras sales pueden contener aditivos insolubles que pueden anular el efecto del ablandador.

Si el aparato cuenta con una cesta para los cubiertos (según el modelo), éstos se limpian y se secan mejor si se colocan correctamente con los mangos hacia abajo. Sin embargo, para evitar riesgos de lesiones, coloque los cuchillos, tenedores, etc. con los mangos hacia arriba.

Los artículos de plástico que no admiten el lavado con agua caliente, como recipientes desechables, cubiertos o platos de plástico, no se deben lavar en el lavavajillas. La elevada temperatura del lavavajillas puede derretirlos o deformarlos.

En los modelos con la función **Delay Start (Inicio diferido)**, asegúrese de que el dispensador está seco antes de verter el detergente. Séquelo si es necesario. Si el detergente se vierte en el dispensador húmedo, se espesará y no se distribuirá uniformemente.

Los cuchillos y otros utensilios puntiagudos se deben colocar en la cesta con las puntas hacia abajo o en posición horizontal.



Instrucciones para proteger a los niños

¡Este aparato no es un juguete! Para evitar riesgos de lesiones, no deje que los niños se acerquen al aparato ni que jueguen con él o cerca de él ni que toquen los mandos. Los niños no comprenden los peligros que encierra. Siempre que esté trabajando en la cocina debe vigilarlos. También existe el riesgo de que los niños se queden encerrados en el lavavajillas.

Este electrodoméstico pueden utilizarlo los niños a partir de 8 años y las personas con las capacidades físicas, sensoriales o mentales disminuidas, o faltas de conocimiento y experiencia, si se les supervisa o si han recibido instrucciones sobre el uso seguro del aparato y comprenden los riesgos que implica. Los niños no deben jugar con el electrodoméstico. Los niños no deben limpiarlo ni hacer tareas de mantenimiento sin supervisión.

Los niños mayores solo deben utilizar el lavavajillas si se les ha explicado claramente su funcionamiento, si lo pueden utilizar con seguridad y si conocen los peligros de un uso inapropiado.

¡MANTENGA A LOS NIÑOS ALEJADOS DE LOS DETERGENTES!

Los detergentes para lavavajillas contienen ingredientes irritantes y corrosivos que pueden causar quemaduras en la boca, la nariz y la garganta si se ingieren, o pueden dificultar la respiración.

Mantenga a los niños alejados del lavavajillas cuando la puerta esté abierta. Puede haber restos de detergente en el interior.

Si un niño inhala o traga detergente, llame inmediatamente al médico.





Información de seguridad

Instrucciones de instalación del lavavajillas

Antes de instalar el aparato, revise si muestra daños externos. Bajo ninguna circunstancia utilice un aparato que haya sufrido daños. Puede resultar peligroso.

El lavavajillas solo se debe enchufar a la corriente eléctrica a través de una toma conmutada adecuada. La toma eléctrica debe estar fácilmente accesible una vez instalado el lavavajillas a fin de que se pueda desconectar de la corriente en cualquier momento. (Consulte la sección «Vista general del lavavajillas» en la página 42).

No debe haber tomas de corriente detrás del lavavajillas. Hay riesgo de sobrecalentamiento y de incendio si se empuja el lavavajillas contra un enchufe.

El lavavajillas no se debe instalar debajo de una placa radiante. La elevada temperatura radiante que a veces genera una placa puede dañar el lavavajillas. Por la misma razón, no se debe instalar cerca de llamas abiertas ni otros aparatos generadores de calor, como los calentadores, etc.

No conecte el lavavajillas a la corriente principal hasta que esté instalado definitivamente y se hayan realizado los ajustes necesarios en los resortes de la puerta.

Antes de conectar el aparato, compruebe que los datos de conexión de la placa de datos (voltaje y carga conectada) coinciden con los de la red eléctrica. Si tiene alguna duda, consulte a un técnico electricista.

La seguridad eléctrica de este aparato solo se puede garantizar cuando existe una continuidad completa entre éste y un sistema de toma de tierra eficaz. Es muy importante que este sistema básico de seguridad esté presente y se pruebe regularmente, y si hay cualquier duda sobre el sistema eléctrico de la casa, se debe consultar a un técnico cualificado.

El fabricante no se hace responsable de las consecuencias de un sistema de puesta a tierra inadecuado (por ejemplo, descargas eléctricas).

No conecte este aparato a la corriente eléctrica a través de un enchufe múltiple o un alargador. En este caso, no se garantiza la seguridad del aparato (por ejemplo, riesgo de sobrecalentamiento).

Este aparato solo se puede instalar en instalaciones móviles, como un barco, si un ingeniero cualificado ha hecho un análisis de los riesgos de la instalación.



La carcasa de plástico de la conexión hidráulica incluye un componente eléctrico. Por consiguiente, no se debe sumergir en agua.

En la manguera de Aqua-Stop hay cables eléctricos. No corte nunca la manguera de entrada de agua, aunque sea demasiado larga.

Solo personal cualificado y competente puede realizar los trabajos de instalación, mantenimiento y reparación y siempre siguiendo las regulaciones de seguridad nacionales y locales. Que otras personas realicen estos trabajos puede resultar peligroso. El fabricante no se hace responsable de los trabajos no autorizados.

El sistema de antiinundación integrado ofrece protección contra los daños provocados por el agua, siempre que se cumplan estas condiciones:

- El lavavajillas está correctamente instalado y conectado.
- El lavavajillas recibe un mantenimiento correcto y las piezas se reemplazan cuando se considera necesario.
- La llave de paso ha permanecido cerrada cuando el aparato no se utilizaba durante un largo periodo de tiempo (por ejemplo, durante las vacaciones).
- El sistema de antiinundación funcionará aunque el aparato esté apagado. Sin embargo, debe estar enchufado a la corriente eléctrica.

Un aparato estropeado puede resultar peligroso. Si el lavavajillas se estropea, desconecte la corriente y póngase en contacto con el distribuidor o el departamento de servicio.

Las reparaciones no autorizadas resultan un riesgo imprevisto para el usuario y el fabricante no se puede hacer responsable de ello. Solo las puede llevar a cabo personal de servicio autorizado.

Los componentes defectuosos solo se deben reemplazar por piezas de repuesto originales. Solo si se emplean estas piezas se puede garantizar la seguridad del aparato.

Desconecte siempre el aparato de la corriente eléctrica para realizar los trabajos de mantenimiento (desenchufe de la toma mural).

Si el cable de conexión está dañado, se debe reemplazar por un cable especial disponible en el fabricante. Por motivos de seguridad, solo lo deben montar técnicos del departamento de servicio o personal autorizado.

En países donde pueda haber zonas infestadas de cucarachas u otros animales, se debe mantener el entorno del aparato especialmente limpio. La garantía no cubre los daños causados por cucarachas u otros animales.

Información de seguridad

En el caso de producirse una avería o cuando se deba limpiar, el aparato solo estará completamente aislado del suministro eléctrico cuando:

- se ha desenchufado de la toma mural y se ha sacado el enchufe
- se ha desconectado de la red eléctrica
- se ha desconectado el fusible de la red eléctrica
- se ha retirado el fusible de rosca (en países donde es aplicable).

No efectúe ninguna modificación en el aparato a menos que lo autorice el fabricante.

No abra nunca la cubierta/carcasa del aparato. El templado de las conexiones eléctricas o componentes y las piezas mecánicas es muy peligroso y puede provocar fallos de funcionamiento o descargas eléctricas.

Mientras el aparato esté cubierto por la garantía, las reparaciones solo las puede efectuar personal técnico autorizado por el fabricante. De lo contrario, la garantía quedará invalidada.

Cuando se instale el producto, deberá dejar suficiente espacio por arriba y a los lados para asegurar una ventilación adecuada. Si no hay suficiente espacio entre el producto y el fregadero, éste se podría dañar o se podría generar moho.

Configure de manera correcta el nivel de dureza del agua del lavavajillas que corresponda a su zona. (Consulte la sección «Depósito de la sal» en la página 53).

Por favor, consulte www.samsung.com/support para obtener más información sobre los materiales y la reparación.

Instalación









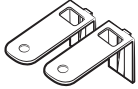

Qué incluye

Asegúrese de que se incluyen todas las piezas en el paquete del producto. Si tiene alguna pregunta sobre el lavavajillas o las piezas, póngase en contacto con un centro de atención al cliente local de Samsung o con su establecimiento. El aspecto real del lavavajillas puede variar, dependiendo del modelo y del país.

⚠ PRECAUCIÓN

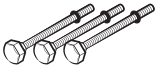



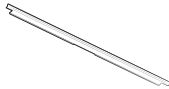

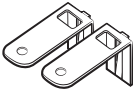

Después de desembalar el lavavajillas, mantenga los materiales de embalaje fuera del alcance de los niños por motivos de seguridad.

Modelos FBI (totalmente integrados, DW60A80**BB)

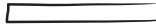



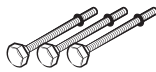

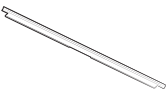

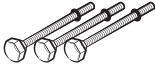

			
Soporte superior (2)	Ø4 x 14 tornillos (10)	Pegatina de protección contra la condensación (1)	Tapa de plástico (2)
			
Ø3,5 x 45 tornillos (4)	Ø3,5 x 16 tornillos (2)	Soporte de puerta (2)	Pie secundario (3)
			
Fijador de panel personalizado (soportes para paneles de madera, 2)	Ø3,5 x 25 tornillos (2)	Tornillo Ø3,9 X 13 (4)	Junta lateral superior (1) (DW60A804***, DW60A805***)

Instalación

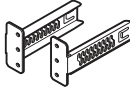
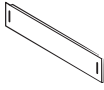
Modelos FBI (corredizo, DW60A80**IB)

			
Soporte superior (2)	Tornillo Ø4 X 14 (14)	Pegatina de protección contra la condensación (1)	Tapa de plástico (2)
			
Fijador de panel personalizado (2)	Ø3,5 x 16 tornillos (2)	Pie secundario (3)	Fijador de panel personalizado (2)
			
Tornillo Ø3,9 X 13 (4)	Junta lateral superior (1) (DW60A804***, DW60A805***)		

Modelos BU (empotrado, DW60A80**U*)

			
Soportes superiores (2)	Ø4 x 14 tornillos (2)	Pie secundario (3)	Ø3,5 x 16 tornillos (2)
			
Soportes para la placa de protección (2)	Placa de protección	Tapa de plástico (2)	Perno para la placa de protección (4)
			
Tuerca para la placa de protección (4)	Pegatina protectora (1)	Tornillo Ø3,9 X 13 (4)	Junta lateral superior (1) (DW60A804***, DW60A805***)



Kit de instalación (no suministrado)



Brida para manguera

Herramientas necesarias (no suministradas)



Gafas de seguridad



Guantes

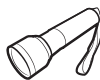

Linterna



Llave inglesa (22 mm) para el pie delantero



Destornillador de estrella T15



Alicates



Tenaza

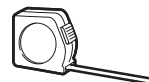

Cinta métrica



Lápiz



Destornillador Phillips



Destornillador de cabeza plana

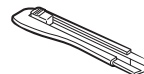

Cúter



Nivel



Sierra de corona hueca (80-100 mm)



Alicate de la abrazadera con oreja





Instalación

Requisitos para la instalación

Para prevenir el riesgo de incendio, descarga eléctrica o lesiones personales, todo el cableado y la toma de tierra deben ser realizados por un técnico cualificado.

Fuente de alimentación

- Un circuito de derivación individual de 220-240 V~, 50 Hz, exclusivo para el lavavajillas.
- Enchufe de corriente con una corriente máxima permitida de 16 A (máximo 11 A para el lavavajillas)

ADVERTENCIA

- No utilice un cable alargador.
- Utilice solo el enchufe que viene con el lavavajillas.
- Una vez finalizada la instalación, asegúrese de que el enchufe de alimentación no esté doblado ni dañado.

Toma de tierra

Para una toma de tierra permanente, el lavavajillas debe estar correctamente conectado a un sistema de metal conectado a tierra o a un sistema de cableado permanente. El conductor de conexión a tierra debe funcionar con los conductores del circuito y luego conectarse al terminal de conexión a tierra o al cable del lavavajillas.

ADVERTENCIA

- No conecte el cable a tierra a tuberías de plástico, tuberías de gas o a las cañerías de agua caliente. La conexión inadecuada de los conductores de conexión a tierra puede causar descargas eléctricas.
- No modifique el enchufe de alimentación del lavavajillas. Si el enchufe de alimentación no se ajusta a la toma de corriente, solicite a un electricista cualificado que instale una toma adecuada.

Suministro de agua

- La red de suministro de agua debe soportar presiones de agua entre 0,04 y 1 MPa.
- La temperatura del agua debe ser inferior a 60 °C.
- En el grifo de agua se debe instalar una llave de paso macho de 3/4" (1,9 cm).

Para reducir el riesgo de fugas:

- Asegúrese de que los grifos del agua sean fácilmente accesibles.
- Cierre el grifo de agua cuando no utilice el lavavajillas.
- Compruebe regularmente si hay fugas en las conexiones de las mangueras de agua.
- Para detener cualquier fuga, selle las conexiones de la tubería de agua y las juntas con cinta de teflón o material sellante.

Aqua-Stop

El Aqua-Stop es un componente eléctrico diseñado para evitar fugas de agua. Aqua-Stop se conecta a la manguera de agua y corta el flujo de agua automáticamente si esta se ve dañada.

PRECAUCIÓN

- Maneje el Aqua-Stop con cuidado.
- No doble ni tuerza la manguera de agua conectada al Aqua-Stop. Si el Aqua-Stop está dañado, cierre los grifos de agua y desenchufe el cable de alimentación inmediatamente. A continuación, póngase en contacto con un centro de atención al cliente local de Samsung o con un técnico cualificado.





Drenaje

Si está utilizando un sistema de drenaje exclusivo para el lavavajillas, conecte a él la manguera de desagüe, que debe estar entre 30 y 70 cm por encima del suelo. Si el sistema de drenaje está a más de 80 cm del suelo, puede causar que el agua drenada retroceda hacia el lavavajillas.

Basamento

Para motivos de seguridad, el lavavajillas se debe instalar sobre un suelo de superficie sólida. Los suelos de madera podrán necesitar refuerzo para minimizar las vibraciones. Evite la instalación en alfombras o baldosas blandas. Las alfombras y las baldosas blandas pueden causar vibraciones y pueden hacer que el lavavajillas se desplace ligeramente durante el funcionamiento.

ADVERTENCIA

No instale el lavavajillas en una estructura de poca resistencia.

Temperatura ambiental

No instale el lavavajillas en una zona donde se puedan producir temperaturas de congelación. El lavavajillas siempre retiene algo de agua en la válvula de agua, la bomba y la manguera. Si el agua se congela en el lavavajillas o en las mangueras, podría dañar el lavavajillas y sus componentes.

Prueba

Tras instalar el lavavajillas, ejecute el programa Rápido para asegurarse de que el lavavajillas se ha instalado correctamente.



Instalación

Instalación paso a paso

El procedimiento de instalación puede variar en función del modelo.

PASO 1 Seleccione una ubicación

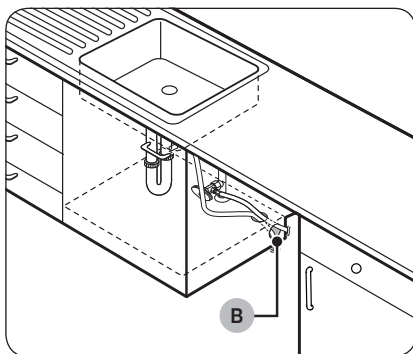
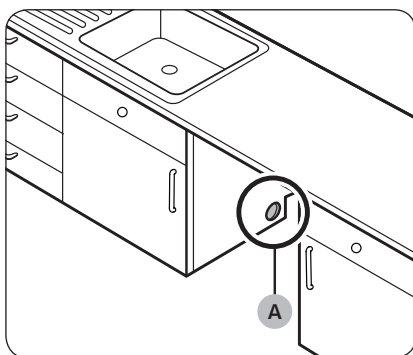

Seleccione un lugar de instalación que cumpla las siguientes condiciones.

- Tener un suelo sólido capaz de soportar el peso del lavavajillas.
- Estar cerca de un fregadero con fácil acceso al suministro de agua, sistema de desagüe y toma eléctrica.
- Permitir la carga de los platos en el lavavajillas con facilidad.
- Contar con espacio suficiente para que la puerta del lavavajillas se abra fácilmente y que permita dejar espacio suficiente entre el lavavajillas y los laterales del mueble.
- La pared posterior debe estar libre de obstrucciones.

Instalación en nueva ubicación

Antes de instalar el lavavajillas en una nueva ubicación, siga estas instrucciones.

1. Con una sierra de corona corte un orificio en el lateral del mueble que sostiene el fregadero (A).
2. Si la base del interior del mueble del fregadero está por encima del suelo de la cocina y está más alta que las conexiones del lavavajillas, haga un agujero en la base del mueble y en el lateral del mueble (B).

NOTA

- Si reemplaza otro lavavajillas, revise las conexiones existentes para comprobar la compatibilidad con el nuevo lavavajillas y reemplace las conexiones según sea necesario.
- Es posible que tenga que hacer un agujero en el lado opuesto del mueble en función de donde esté la toma de corriente.

Dimensiones del mueble

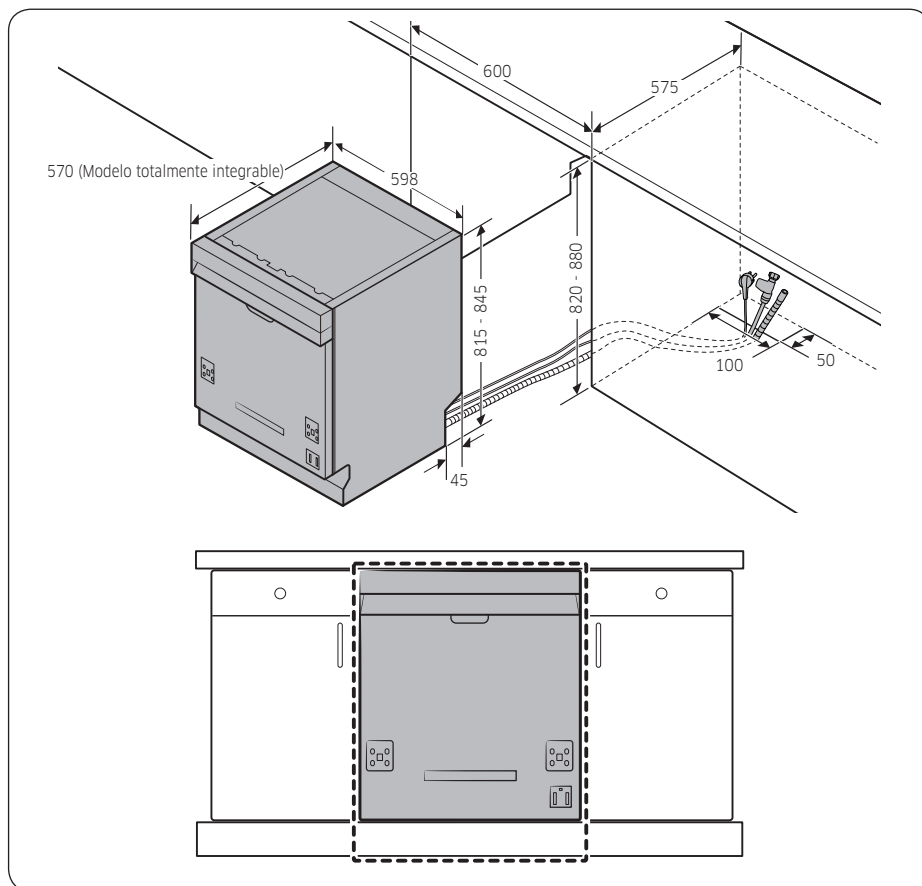

NOTA

Compruebe si la distancia entre el suelo y la parte inferior de la encimera es superior a 850 mm. Si es así, inserte el pie secundario incluido en el kit de instalación. Para obtener más detalles, consulte la siguiente sección. Si la distancia es inferior a 850 mm, vaya al PASO 3.

Instalación

PASO 2 Insertar el pie secundario (excepto para el modelo de Libre instalación)

Si la distancia entre el suelo y la parte inferior de la encimera es superior a 850 mm, introduzca el pie secundario en el orificio de la parte inferior del lavavajillas antes de iniciar la instalación.

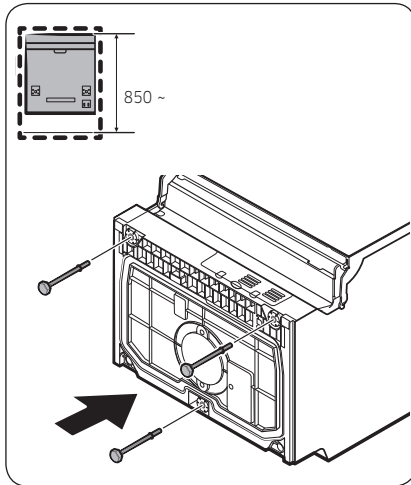

1. Disponga el lavavajillas boca arriba.

⚠ PRECAUCIÓN

No ponga el lavavajillas de lado. Puede haber fugas de agua.

2. Tras encontrar el pie secundario en el kit de instalación, insértelo en el orificio de la parte inferior del lavavajillas, como se muestra en la figura.

PASO 3 Compruebe la tubería de agua

- La presión de la tubería de agua debe estar entre 0,04 y 1,0 MPa.
- Asegúrese de que la temperatura del agua no supera los 60 °C. El agua caliente a una temperatura superior a los 60 °C puede causar una avería en el lavavajillas.
- Asegúrese de que la válvula de suministro de agua está apagada antes de conectar la conducción al lavavajillas.



PASO 4 Ordene las mangueras

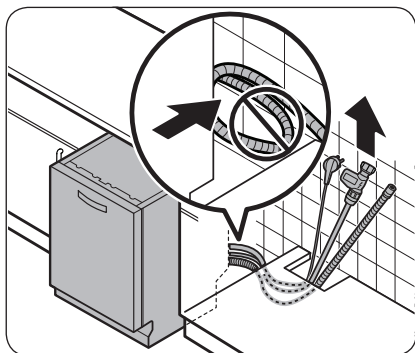
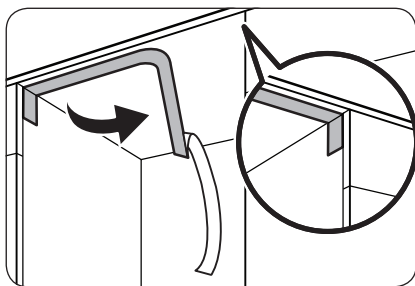
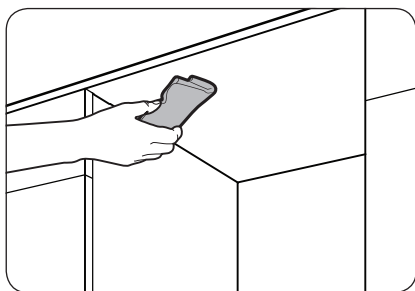

1. Limpie la parte inferior de la encimera.

2. Coloque la pegatina protectora como se muestra.

3. Tire del cable de alimentación, la manguera de agua y la manguera de desagüe a través del orificio de la encimera.

⚠ PRECAUCIÓN

- Tenga cuidado de no doblar ni pisar el cable de alimentación y las mangueras.
- No retire el papel marrón que se encuentra en la parte posterior del lavavajillas. El papel se utiliza para mantener la parte trasera limpia en contacto con la pared.



Instalación

PASO 5 Instale el panel personalizado (para modelos totalmente incorporados)

Modelos FBI (totalmente integrados, DW60A80**BB)

Instalación

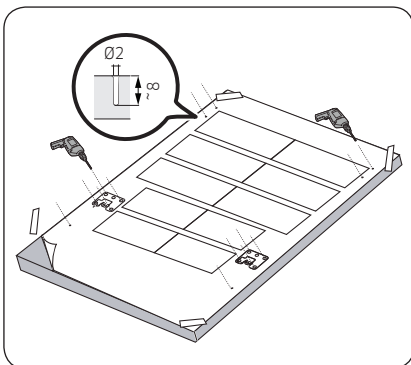

1. Coloque la plantilla de instalación en la parte posterior del panel personalizado y fijela temporalmente con cinta transparente. Tenga en cuenta que la parte posterior del panel personalizado se fijará a la puerta del lavavajillas.

⚠ PRECAUCIÓN

- El extremo superior del panel personalizado debe estar alineado con el extremo superior de la plantilla de instalación.
 - Use un panel personalizado que pese entre 3 y 7 kg.
 - El grosor del panel personalizado es de un máximo de 20 mm.
2. Marque 14 puntos guiados en la plantilla de instalación.
 3. Retire la plantilla de instalación y, a continuación, apriete los **fijadores de panel personalizados (A)** con 2 tornillos (**B**, Ø3,5 x 25) como se muestra en la figura.

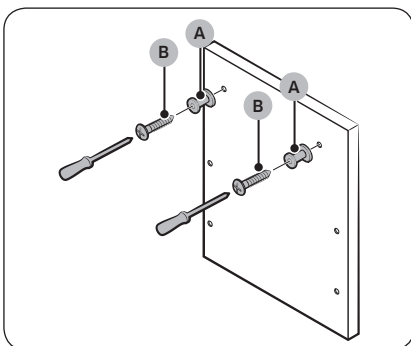

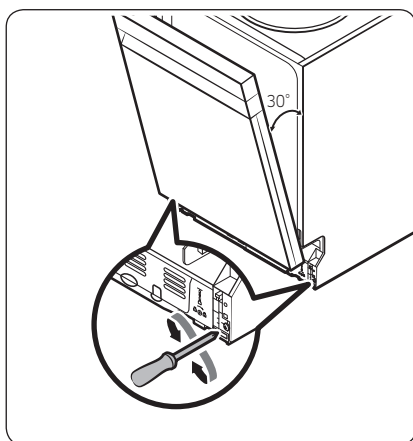
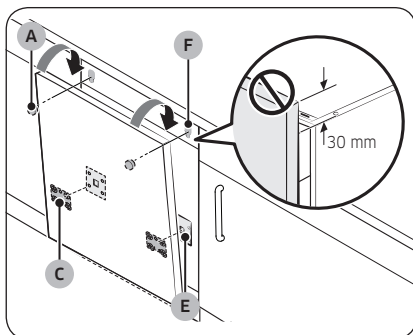
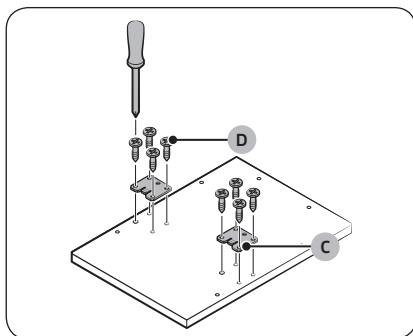

4. Apriete el soporte de la puerta (C) con 8 tornillos (D, Ø4 x 14) como se muestra en la figura.

5. Inserte los soportes de la puerta (C) del panel personalizado en los orificios (E) de la puerta del lavavajillas para fijar el panel personalizado.

6. Mientras sujeta el panel personalizado, fijelo a la puerta e inserte los fijadores de panel personalizados (A) en los agujeros (F) como se muestra en la figura.

7. Empuje el panel personalizado hacia abajo para fijarlo.

⚠ PRECAUCIÓN

No deje que el panel personalizado se extienda más de 30 mm desde la parte superior del lavavajillas.

8. Ajuste el nivel del muelle mientras la puerta esté abierta aproximadamente a 30 grados. La puerta debe mantener su posición, y no debe abrirse sola.

⚠ PRECAUCIÓN

- No ajuste el nivel del muelle mientras la puerta esté completamente abierta.
- Si el panel personalizado pesa más de 7 kg, la puerta podrá abrirse sola.
- No se recomiendan paneles personalizados que pesen más de 7 kg.

Instalación

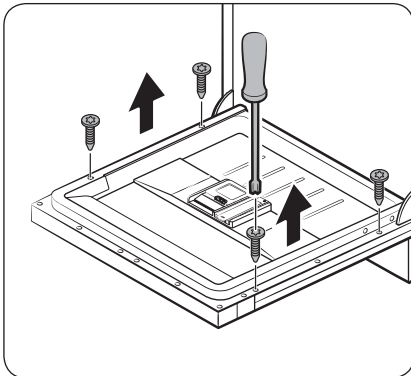

9. Abra la puerta del lavavajillas y retire los 4 tornillos.

⚠ PRECAUCIÓN

Tenga cuidado al abrir la puerta. La puerta puede abrirse o cerrarse inesperadamente si el nivel del muelle no se ajusta adecuadamente, pudiendo ocasionar lesiones físicas.

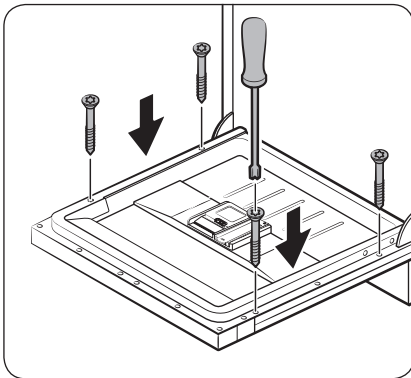

10. Fije el panel personalizado a la puerta apretando los 4 tornillos (3,5 x 45).



Modelos FBI (FBI corredizo, DW60A80**1B)

Este modelo de lavavajillas está equipado con un sistema de equilibrio automático en la puerta. Cuenta con una bisagra deslizante, que es perfecta para las cocinas sin zócalo o para la instalación encima de un pequeño armario. La altura del panel personalizado (A) puede estar entre un mínimo de 670 mm y un máximo de 800 mm dependiendo del entorno de la instalación. El peso del panel personalizado no debe exceder los 10 kg. Consulte la tabla para la altura (C) en relación con la altura del armario (B), y luego determine la altura del panel personalizado.

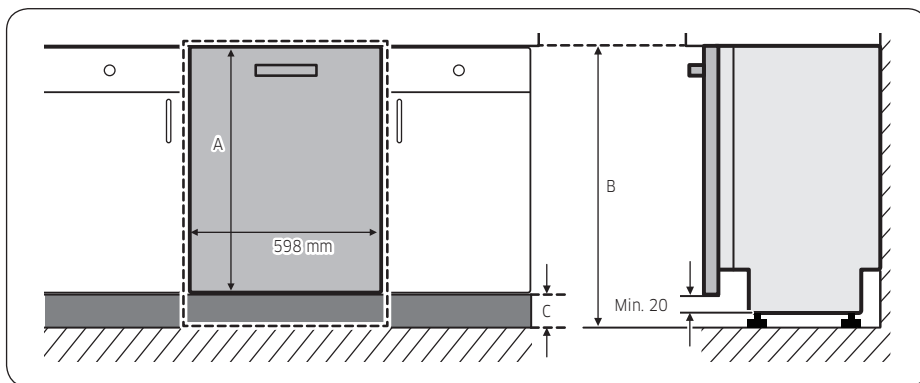

A	B	C
670-800 mm	820 mm	20-150 mm
	850 mm	50-180 mm
	880 mm	80-210 mm

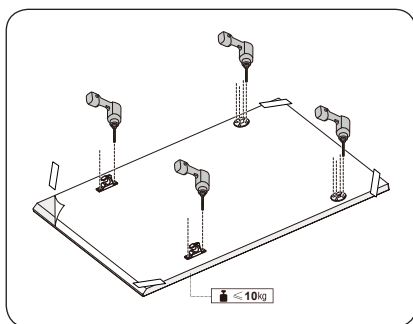

1. Coloque la plantilla de instalación en la parte posterior del panel personalizado y fíjela temporalmente con cinta transparente. Tenga en cuenta que la parte posterior del panel personalizado se fijará a la puerta del lavavajillas.
2. Marque 4 puntos guiados en la plantilla de instalación.

NOTA

La altura del panel personalizado puede estar entre un mínimo de 670 mm y 800 mm dependiendo del entorno de la instalación.

PRECAUCIÓN

El peso del panel personalizado no debe exceder los 10 kg.



Instalación

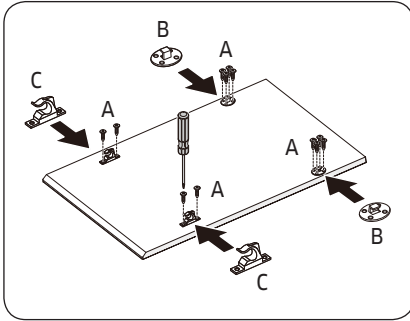

3. Retire la plantilla de instalación y luego apriete los fijadores del panel personalizado (B), (C) con 12 tornillos (A), como se muestra en la ilustración.

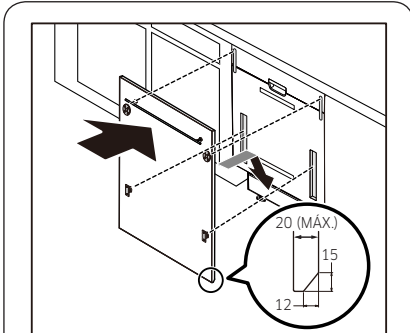

4. Mientras sostiene el panel personalizado, fíjelo a la puerta e inserte los fijadores del panel personalizado en los orificios correspondientes de la puerta.

⚠ PRECAUCIÓN

Utilice un panel personalizado de entre 4 y 10 kg. Asegúrese de que el rodapié no obstaculiza la apertura ni el cierre completo de la puerta del lavavajillas.

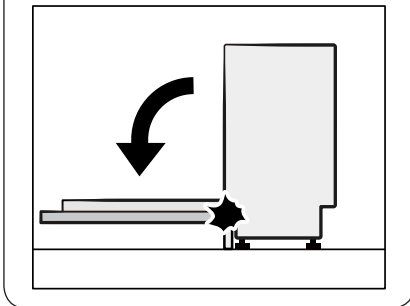

PASO 6 Instale la junta

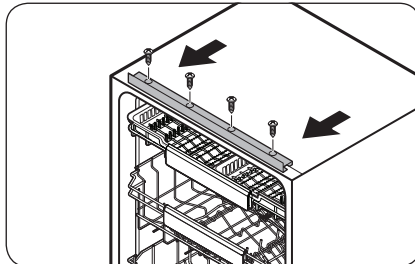
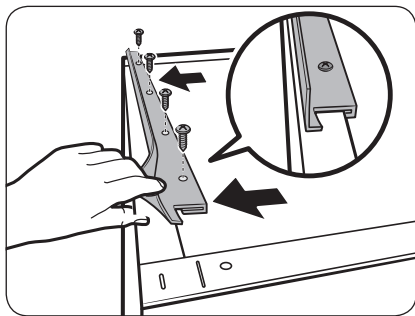
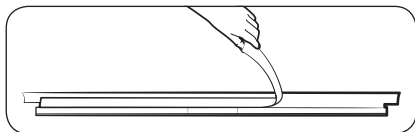
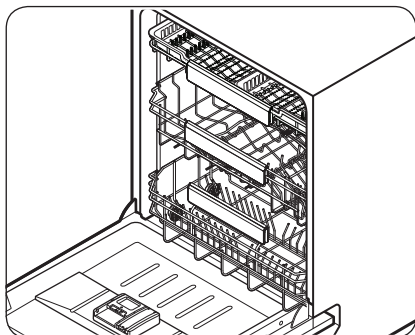

Puede utilizar la junta para reducir el nivel de ruido.

1. Para colocar la junta lateral superior, quite el vinilo protector de la cinta adhesiva de doble cara de la parte posterior de la junta.
2. Introduzca la parte con forma de gancho de la junta en la parte posterior del soporte superior de la cuba.
3. Atornille los tornillos suministrados en los cuatro orificios.



Instalación

PASO 7 Nivele el lavavajillas

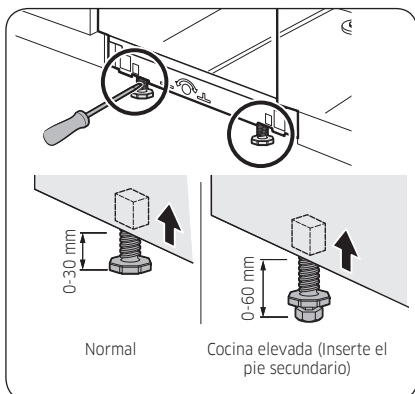

Puede ajustar la altura del lavavajillas para nivelarlo. Tenga en cuenta que en estos pasos el lavavajillas ya medio insertado.

1. Utilice el nivel para comprobar si el lavavajillas está nivelado.
2. Para ajustar la altura frontal, utilice un destornillador de cabeza plana(-).
 - Para bajar la altura, gire el pie en sentido contrario a las agujas del reloj.
 - Para elevar la altura, gire el pie en el sentido de las agujas del reloj.

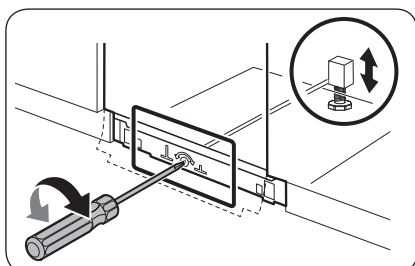

3. Para ajustar la altura trasera, inserte un destornillador en forma de estrella(+) en la parte inferior central del lavavajillas.
 - Para bajar la altura, gire el destornillador en el sentido de las agujas del reloj.
 - Para elevar la altura, gire el destornillador en sentido contrario a las agujas del reloj.
 - Coloque un nivel de burbuja en la puerta y el riel interior de la cuba como se muestra para comprobar que el lavavajillas esté nivelado.

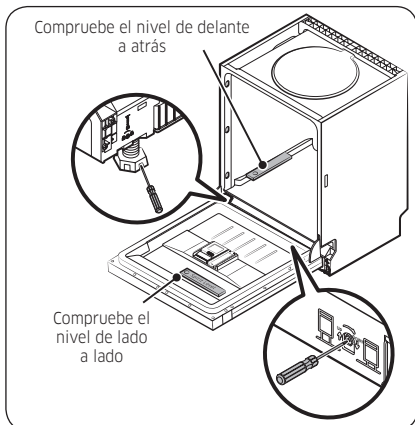

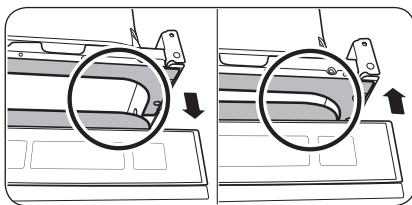
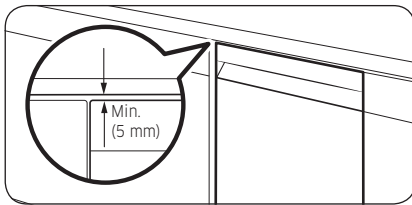

4. Deje un espacio de al menos 5 mm entre la parte superior del lavavajillas y la parte inferior de la encimera.
5. Cuando se haya completado la nivelación, compruebe si la puerta se abre y se cierra correctamente.

Instalación

PASO 8 Fije el lavavajillas

Puede utilizar los soportes para fijar el lavavajillas a la encimera. Como alternativa, puede taladrar los agujeros laterales para fijar el lavavajillas a los lados del mueble.

A la encimera utilizando los soportes

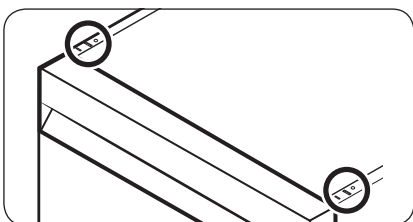

1. Inserte los soportes suministrados en los agujeros frontales superiores del lavavajillas como se muestra.

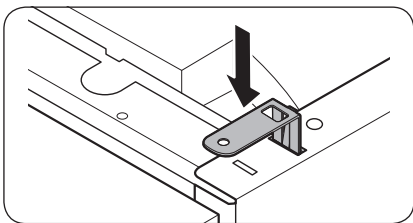

2. Inserte el lavavajillas completamente en su lugar debajo de la encimera.

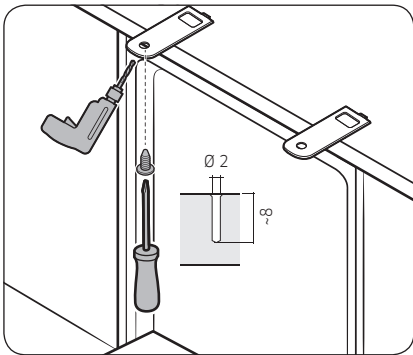

3. Apriete los 2 tornillos (Ø4 X 14) para fijar los soportes.

NOTA

Después de fijar el lavavajillas a la encimera, sobrarán algunos tornillos. Puede simplemente desechar estos tornillos, o usarlos para fijar los lados del lavavajillas al mueble si así lo desea.

4. Conecte la manguera de agua, pero no abra el grifo de agua hasta que se haya completado la instalación.

A los lados

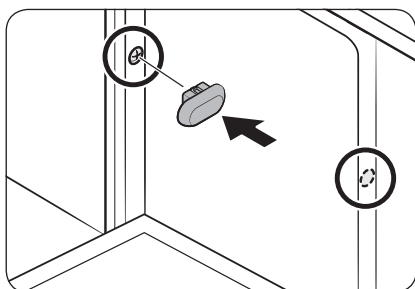
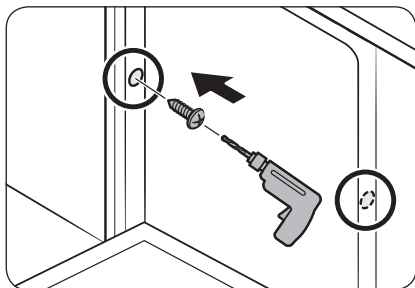
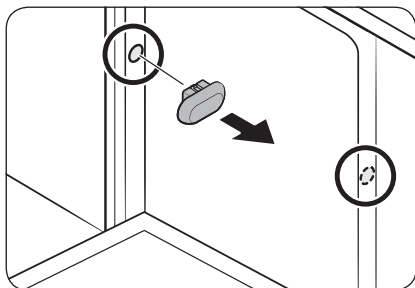

⚠ PRECAUCIÓN

Si las tapas de plástico no están montadas, puede haber fugas de agua y provocar un incendio o una descarga eléctrica.

1. Retire las tapas de plástico.
2. Apriete los 2 tornillos (Ø3,5 x 16) en los 2 lados (marcados en la ilustración).
3. Inserte las tapas de plástico suministradas en los 2 lados donde se fijan los tornillos.
4. Conecte la manguera de agua, pero no abra el grifo de agua hasta que se haya completado la instalación.

Instalación

PASO 9 Conecte la manguera de desagüe

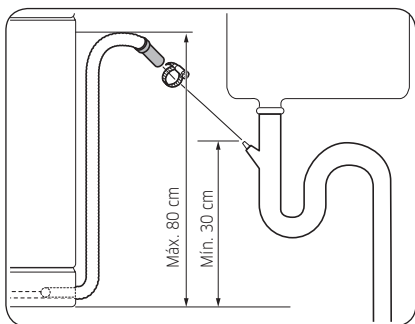

1. Conecte la manguera de desagüe a la salida de desagüe.

⚠ PRECAUCIÓN

- Instale correctamente el sistema de desagüe de modo que la manguera no pueda soltarse de la salida de desagüe durante el proceso de drenaje.
- Asegúrese de que la manguera de desagüe, la manguera de suministro de agua y el cable de alimentación eléctrica no están doblados ni plegados.

PASO 10 Comprobación final

1. Saque la espuma, el embalaje de papel y las partes innecesarias del interior del lavavajillas.
2. Encienda el disyuntor.
3. Abra la válvula de suministro de agua.
4. Enchufe y encienda el lavavajillas. Después, seleccione y ejecute el programa Rápido.
5. Compruebe si el lavavajillas se enciende normalmente y que no hay ninguna fuga de agua cuando el lavavajillas está funcionando. Compruebe que no hay fugas de agua en los extremos de la tubería de agua ni en el conector de la manguera de desagüe.



Rodapié

Puede colocar el rodapié dependiendo del modelo o de las condiciones de instalación.

Rodapié

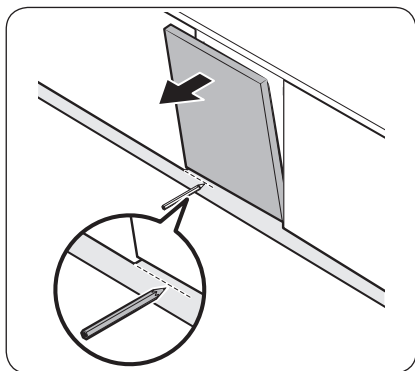

1. Coloque el rodapié en la parte inferior del lavavajillas.
2. Abra la puerta del lavavajillas y trace una línea de referencia en el rodapié donde interfiere con la puerta.

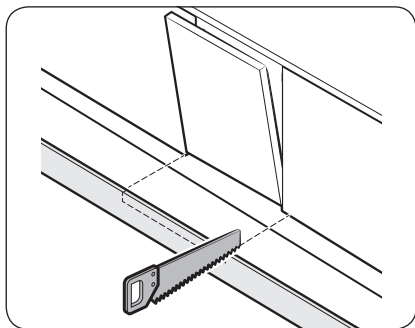

3. Siga la línea de referencia y corte el rodapié con una sierra.

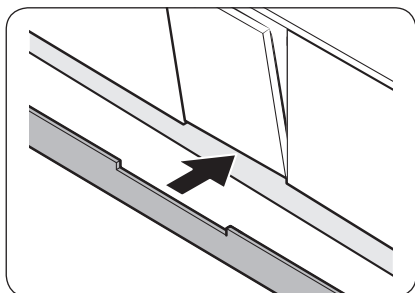

4. Coloque el rodapié cortado en la parte inferior del lavavajillas. Asegúrese de que el rodapié no interfiera con la puerta del lavavajillas.





Instalación

Tablero precortado (modelos DW60A80**U*)

Instalación

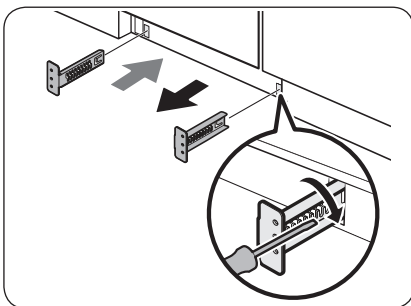

1. Introduzca los soportes suministrados en la base del lavavajillas. Gírelos hasta su posición.

- En la ilustración de la izquierda podrá ver los pasos para colocar y sujetar correctamente los soportes.

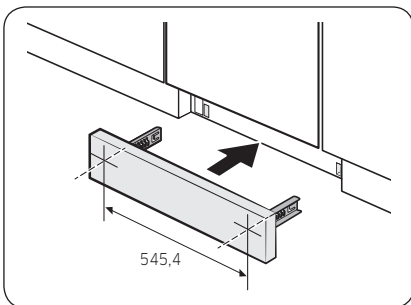

2. En primer lugar, introduzca el rodapié precortado en los soportes y, después, apriete los tornillos para fijar el tablero. Vea la ilustración de la izquierda y asegúrese de que los soportes están colocados en el lugar correcto.

⚠ PRECAUCIÓN

Asegúrese de que el rodapié no obstaculiza la apertura ni el cierre de la puerta del lavavajillas.

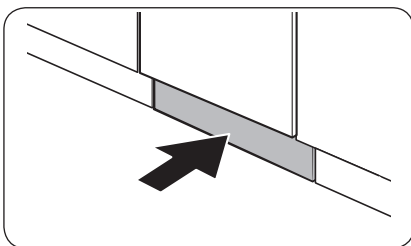

3. Inserte el rodapié con los soportes en la base del lavavajillas como se indica.



Luz de información (modelos DW60A80**BB, DW60A80**IB)

Puede ver el estado de funcionamiento del lavavajillas comprobando la luz de información.

Luz de información

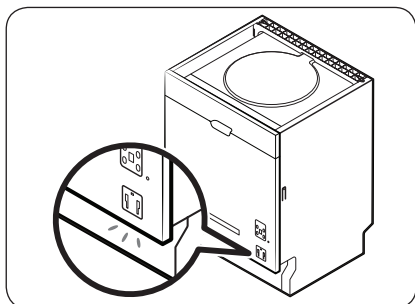

Cuando el lavavajillas está en funcionamiento, la luz de información se enciende y brilla hacia el suelo. Esto le indica el estado de funcionamiento del lavavajillas.

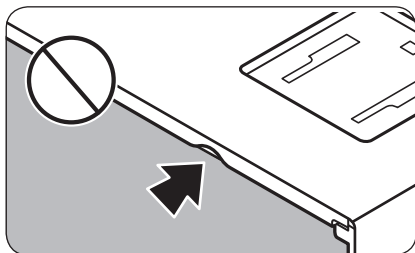
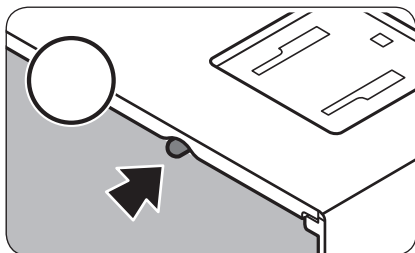

NOTA

Compruebe si la luz de información está cubierta por el faldón de goma.

- La luz de información debe estar entre el faldón de goma y la puerta exterior.
- Si el faldón de goma cubre la luz de información, esta no se verá.



Instalación

Placa protectora (modelos DW60A80**U*)

Si desea instalar la placa protectora, siga estos pasos.

Instalación

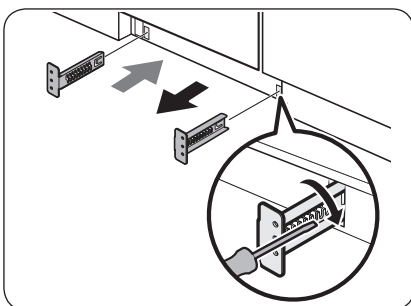

1. Introduzca los soportes suministrados en la base del lavavajillas. Gírelos hasta su posición.
 - En la ilustración de la izquierda podrá ver los pasos para colocar y sujetar correctamente los soportes.
2. En primer lugar, introduzca la placa protectora y, después, apriete los 4 tornillos y tuercas de la placa protectora para fijarla.

NOTA

Si se levanta el lavavajillas nivelando las patas, baje la placa protectora de forma que encaje en la base.

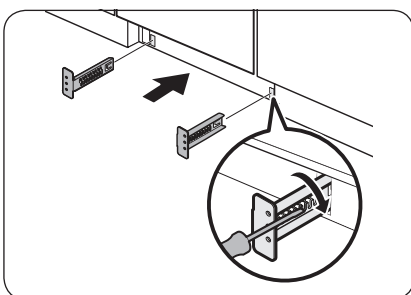

3. Inserte la placa protectora con los soportes en la base del lavavajillas como se indica.

PRECAUCIÓN

Asegúrese de que la placa protectora no obstaculiza la apertura ni el cierre de la puerta del lavavajillas.

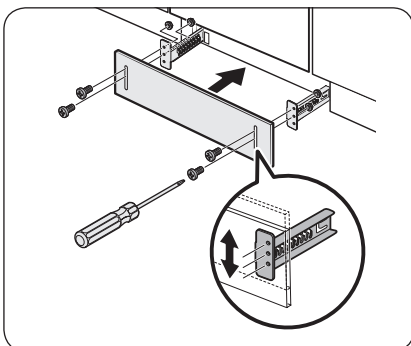

SmartThings (solo modelos aplicables)

Conexión wifi

En su teléfono, vaya a Ajustes y conéctese a la red wifi de su casa.

Descarga

En un mercado de aplicaciones (Google Play Store, Apple App Store, Samsung Galaxy Apps), busque la aplicación SmartThings con un término de búsqueda «SmartThings». Descargue e instale la aplicación en su dispositivo.

Inicie sesión

Primero debe acceder a SmartThings con su cuenta de Samsung. Para crear una nueva cuenta Samsung, siga las instrucciones de la aplicación. No necesita ninguna otra aplicación para crear su cuenta.

📄 NOTA

Si tiene una cuenta Samsung, use dicha cuenta para iniciar sesión. Los usuarios registrados de Samsung se conectarán automáticamente.

Apagar wifi

Para apagar manualmente el wifi, mantenga pulsados el «Botón de aumento de velocidad» y el «Botón de control inteligente» durante 3 segundos al mismo tiempo.

Para registrar su dispositivo en SmartThings

1. Asegúrese de que su teléfono esté conectado a una red inalámbrica.
2. Ejecute **SmartThings** en su teléfono.
3. Cuando aparezca un mensaje de «A new device is found. (Se ha encontrado un nuevo dispositivo.)», seleccione **Add (Añadir)**.
4. Si no aparece ningún mensaje, seleccione + y seleccione su lavavajillas de una lista de dispositivos disponibles. Si su lavavajillas no aparece en la lista, seleccione **Device Type (Tipo de dispositivo) > Specific Device Model (Modelo de dispositivo específico)**, y luego añada su lavavajillas manualmente.
5. Siga las instrucciones que aparecen en la pantalla para completar el proceso de conexión de su lavavajillas.
6. Cuando el proceso se complete, su lavavajillas aparecerá en la lista de dispositivos de su aplicación SmartThings.
7. Para que los usuarios de iPhone accedan a la aplicación SmartThings, deben escanear el código QR o introducir el número de serie proporcionado debajo del código QR.



Instalación

Aplicación para lavavajillas

Control integrado: Puede supervisar y controlar su lavavajillas tanto en casa como fuera de ella.

- Seleccione el icono del lavavajillas en SmartThings. Aparecerá la página del lavavajillas.
- Compruebe el estado de funcionamiento o las notificaciones relacionadas con su lavavajillas y cambie las opciones o la configuración si es necesario.

NOTA

- Este dispositivo está diseñado solo para uso doméstico (Clase B), y puede usarse en cualquier área residencial.
- Este dispositivo puede causar interferencias inalámbricas, y ni el fabricante ni el instalador de este dispositivo pueden proporcionar una medida de seguridad de ningún tipo.
- Los métodos de encriptación recomendados son WPA/TKIP y WPA2/AES. No son compatibles los protocolos wifi recién desarrollados o los no aprobados.
- Los entornos inalámbricos circundantes pueden afectar a la sensibilidad de recepción de una red inalámbrica.
- Si su proveedor de Internet ha registrado la dirección MAC de su ordenador o el módulo de módem para uso permanente, su lavavajillas Samsung no se conectará a Internet. Si esto ocurre, póngase en contacto con su proveedor de Internet.
- El cortafuegos de Internet puede interrumpir su conexión a Internet. Si esto ocurre, póngase en contacto con su proveedor de Internet.
- Si el fallo de Internet continúa después de la medición de su proveedor de Internet, póngase en contacto con un vendedor local o con un centro de servicios de Samsung.
- Para la instalación de enrutadores alámbricos e inalámbricos, consulte el manual de usuario del enrutador que utilice.
- El lavavajillas Samsung es compatible con los protocolos wifi de 2,4 GHz.
- El lavavajillas Samsung es compatible con los protocolos IEEE802.11 b/g/n (2.4 GHz), Soft-AP. (Se recomienda IEEE802.11n)
- Un enrutador alámbrico/inalámbrico no aprobado puede no conectarse al lavavajillas Samsung.
- La aplicación SmartThings está disponible en dispositivos de terceros con Android OS 6.0 (Marshmallow) o superior, en dispositivos Samsung con Android OS 5.0 (Lollipop) o superior, y en dispositivos iOS con iOS 10.0 o superior (para los iPhones, debe ser iPhone 6 o superior). La aplicación está optimizada para los teléfonos Samsung (series Galaxy S y Note).
- Algunas funciones de la aplicación pueden funcionar de manera diferente en dispositivos de terceros.
- La aplicación está sujeta a cambios sin previo aviso para mejorar su rendimiento.
- Además, las futuras actualizaciones de la aplicación o de la función de la aplicación pueden detenerse por razones de uso y de seguridad, incluso si las actualizaciones son actualmente compatibles con su sistema operativo.
- Su dispositivo utiliza una frecuencia no armonizada y puede utilizarse en todos los países europeos. La WLAN puede funcionar en la UE sin restricciones en el interior, pero no puede funcionar en el exterior en Francia.
- Puede instalar fácilmente la aplicación SmartThings o usar el producto con su teléfono escaneando el código QR de la etiqueta adjunta.



- Por la presente, Samsung Electronics, declara que el aparato de tipo equipo de radio cumple con la Directiva 2014/53/EU. El texto completo de la declaración de conformidad de la UE está disponible en la siguiente dirección: Puede encontrar la Declaración de conformidad oficial en <http://www.samsung.com>, vaya a Support (Soporte) > Search Product Support (Buscar Soporte de productos) e introduzca el nombre del modelo.
- El consumo general de energía de reserva es de 2,0 W, en el que todos los puertos de la red permanecen en condición «on» (encendido).
 - Datos determinados de acuerdo con la norma EN 50564 y el Reglamento (CE) N° 1275/2008.

wifi	
Rango de frecuencia	Potencia del transmisor (máx.)
2412 MHz - 2472 MHz	20 dBm

SmartThings

Categoría	Punto de comprobación	Descripción
Seguimiento	Estado de lavado	Puede comprobar el programa actual y sus opciones, y el tiempo de programa restante.
	Control inteligente	Se muestra el estado del Smart Control (Control inteligente) para el lavavajillas.
	Control de la energía	Utilice esta opción para controlar el estado del consumo de energía.
Control	Iniciar/Pausar/Cancelar	Seleccione un programa y las opciones necesarias, y luego seleccione Inicio/Pausa/Cancelar para iniciar una operación, detenerla temporalmente o cancelar la operación actual.
	Mis favoritos	Añada programas y opciones de uso frecuente a Mis favoritos para su uso posterior.
	Inicio diferido	Configure Inicio diferido para iniciar el programa a una hora programada (hasta 24 horas).

Instalación

Categoría	Punto de comprobación	Descripción
Notificación	Programa finalizado	Le notifica que el programa actual ha finalizado.
	Detergente	Le notifica si el lavavajillas se ha quedado sin sal o sin abrillantador.

WSN

1. Cómo acceder: mantenga presionado el botón de inicio en el modo AP. [Para entrar en el modo AP, mantenga pulsado el botón de Smart Control (Control inteligente) durante 3 segundos].
2. Formato de visualización
 - Después de recibir los datos WSN del módulo wifi, se mostrará «->» + los primeros 2 dígitos, y se mostrarán los siguientes 3 dígitos por cada pulsación del botón de «Start» (Inicio).
 - El pitido se genera cuando se pulsa el botón «Start» (Inicio) para mostrar los dígitos.
 - Ejemplo de visualización: «->» para la pantalla de inicio
ej.) WSN: «01234567897835»



12:01 - 2:34 - 5:57 - 8:97 - 8:35

Anuncio de código abierto

El software incluido en este producto contiene software de código abierto.

El siguiente URL http://opensource.samsung.com/opensource/SMART_TP2_0/seq/0 le proporciona información sobre licencias de código abierto relacionadas con este producto.



Introducción

Siga detalladamente estas instrucciones para asegurar una correcta instalación del lavavajillas y evitar accidentes durante el lavado.

Vista general del lavavajillas

Modelos DW60A807*/DW60A806*/DW60A805*

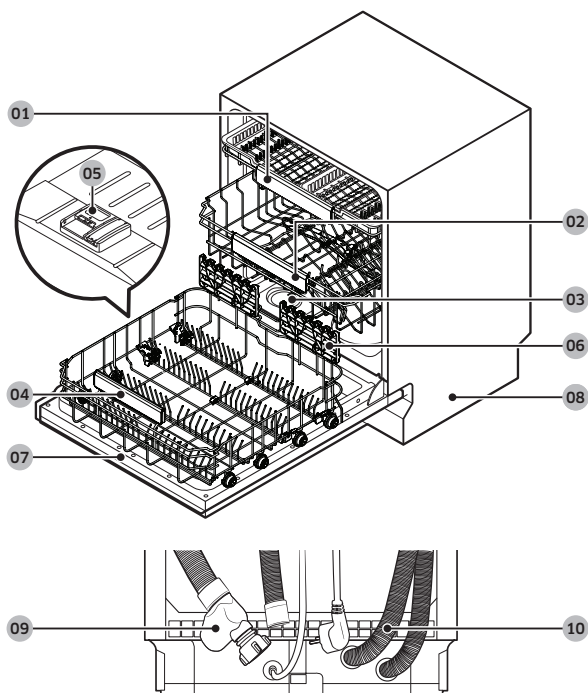

01 Bandeja para cubiertos

02 Bandeja superior

03 Depósito de la sal

04 Bandeja inferior

05 Dispensador

06 Soporte para cristalería

07 Puerta

08 Base

09 Manguera de entrada

10 Manguera de desagüe

Modelos DW60A804*

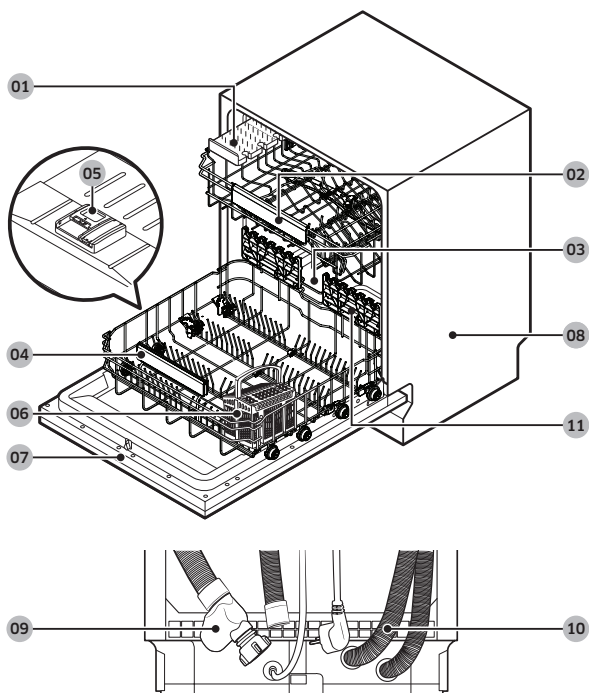

01 Bandeja para cuchillos

04 Bandeja inferior

07 Puerta

10 Manguera de desagüe

02 Bandeja superior

05 Dispensador

08 Base

11 Soporte para cristalería

03 Depósito de la sal

06 Cesta para cubiertos

09 Manguera de entrada



Introducción

PRECAUCIÓN

- No lave utensilios cubiertos de ceniza, arena, cera, grasa lubricante o pintura. Son materiales que pueden dañar el lavavajillas. La ceniza no se disuelve y se distribuirá por el interior del lavavajillas.
- Elimine de los platos los restos de comida, como huesos, semillas de fruta, etc., y de otro tipo, como palillos, servilletas de papel, etc. Los restos pueden provocar ruidos, causar el mal funcionamiento del lavavajillas y dañar los platos y la máquina.

Elementos no adecuados para el lavavajillas

ADVERTENCIA

Lave solo elementos como vasos, vajillas y cubiertos, declarados como aptos para lavavajillas por el fabricante. No lave utensilios de aluminio (por ejemplo, filtros de grasa). El lavavajillas puede dañar el aluminio o, en casos extremos, provocar graves reacciones químicas.

No lave los siguientes elementos en el lavavajillas.

- Utensilios de cobre, latón, estaño, marfil y aluminio o utensilios con adhesivos
- Plásticos que no resistan el calor
- Artesanías, antigüedades, jarrones valiosos y artículos de cristal decorativo
- Elementos de alfarería o de cerámica esmaltada
- Cubiertos y vajilla de madera o con partes de madera
- Objetos delicados de cristal o que contengan cristal al plomo. Tras lavados frecuentes la cristalería se puede volver opaca.

NOTA

Los utensilios de plata que entren en contacto con alimentos que contengan azufre se pueden decolorar. Entre los alimentos que contienen azufre se incluyen: yema de huevo, cebolla, mayonesa, mostaza, pescado, salmuera de pescado y marinadas.





Uso básico de las bandejas

Ajuste de la altura

Puede ajustar la altura de la bandeja superior para dar cabida a platos de mayor tamaño en la bandeja inferior. Según la altura de la bandeja superior, en la bandeja inferior podrá colocar platos de hasta 30 cm de diámetro, y en la bandeja superior cabrán platos de hasta 18 cm (con bandeja para cubiertos) o 25 cm (sin bandeja para cubiertos) de diámetro.

⚠ PRECAUCIÓN

- Ajuste la altura de la bandeja superior antes de cargar la vajilla. Si ajusta la bandeja después de cargarla, puede estropearse la vajilla.
- Asegúrese de sostener las dos asas durante el ajuste, o de lo contrario la puerta del lavavajillas puede no cerrar correctamente.

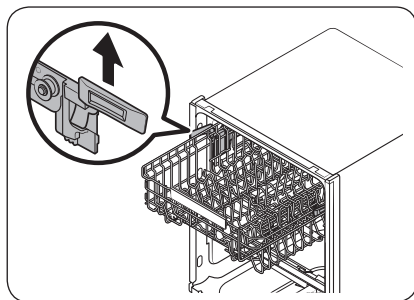

- Para subir la bandeja superior, empújela hacia arriba. El asa de ajuste se cierra y la bandeja superior se eleva.
- Para bajar la bandeja superior, sujete las asas de ajuste situadas a la izquierda y a la derecha de la bandeja superior y empuje hacia abajo uniformemente.

Retirar la bandeja superior

⚠ PRECAUCIÓN

- No haga funcionar el lavavajillas sin la bandeja superior. De lo contrario, se generan ruidos y el lavavajillas no funciona correctamente.
- Dado que la bandeja superior puede extraerse, insértela cuidadosamente para asegurar el correcto funcionamiento del lavavajillas.

Tire de la bandeja superior hacia el frente hasta que se extienda por completo y luego extráigala levantándola ligeramente. Consulte las siguientes figuras.

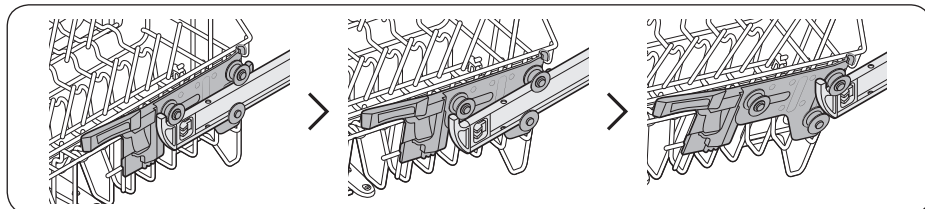

Introducción

Carga de la vajilla

Bandeja inferior

Es aconsejable colocar en la bandeja inferior los recipientes grandes que son más difíciles de limpiar (como cacerolas, sartenes, tapaderas, fuentes y cuencos de servir).

Es preferible colocar las fuentes y las tapaderas a los lados de las bandejas para evitar que bloqueen la rotación de la boquilla superior. Las ollas, fuentes, etc. se deben colocar siempre boca abajo.

Las ollas hondas se deben colocar inclinadas para permitir que salga el agua.

La cesta inferior cuenta con dientes plegables para cargar fácilmente ollas y sartenes grandes.

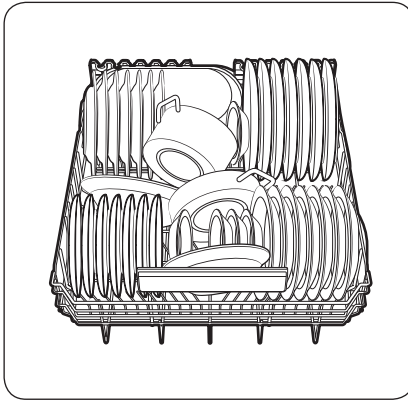

Modelos DW60A807*/DW60A806*/
DW60A805*

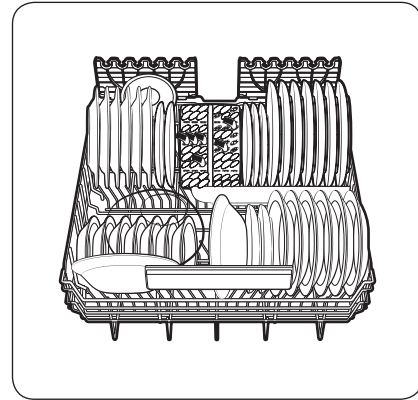

Modelos DW60A804*

NOTA

Recipientes grandes, cubiertos de servir, ensaladeras y cuchillos grandes se deben colocar en las bandejas de manera que no impidan la rotación de las boquillas.



Uso de los dientes plegables

Para colocar mejor las ollas y cazuelas, los dientes se pueden abatir como se muestra en la figura.

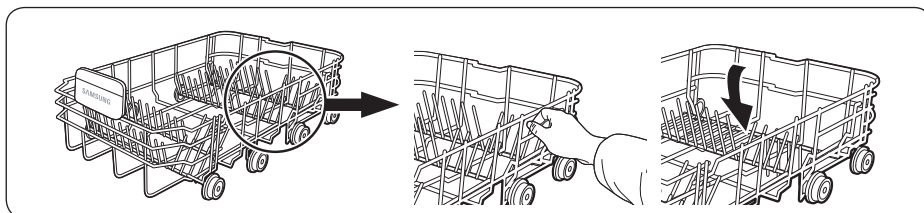

Bandeja superior

La bandeja superior se ha diseñado para la vajilla más delicada, como vasos, tazas y platitos, así como bandejas, cuencos pequeños y cacerolas poco hondas (si no están demasiado sucias). Disponga la vajilla y los utensilios de cocina de manera que no se muevan por el efecto de los chorros de agua. Coloque siempre los vasos, tazas y cuencos boca abajo.

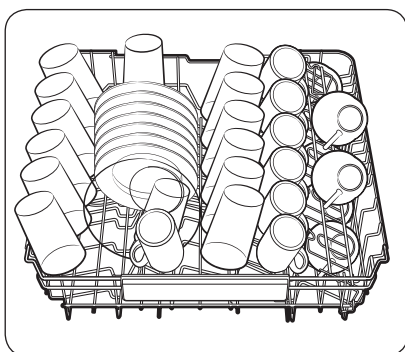

Modelos DW60A807*/DW60A806*/
DW60A805*

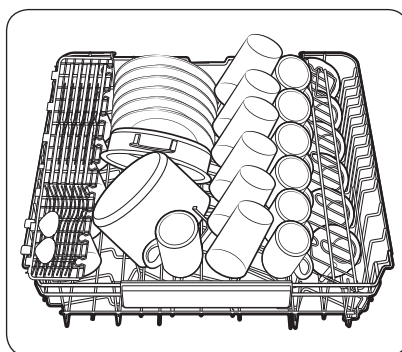

Modelos DW60A804*





Introducción

Dientes guía

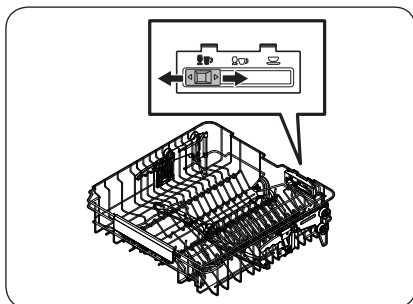

Bandeja superior

Puede cargar los platos en el estante central de varias maneras cambiando los dientes guía. Si el botón de guía se mueve a la izquierda, puede cargar vasos de vino estándar. Si el botón de guía está en el medio, puede cargar copas de vino o de coñac más cortas. Si el botón de guía está a la derecha, puede cargar tazones y platos.

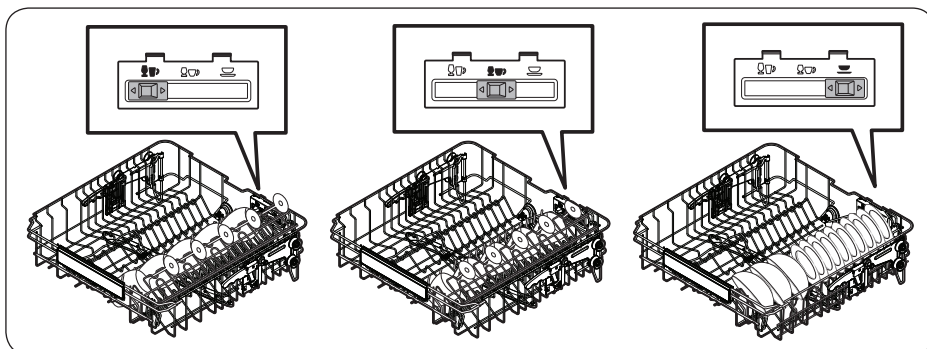

Bandeja para cubiertos (modelos DW60A807*/DW60A806*/DW60A805*)

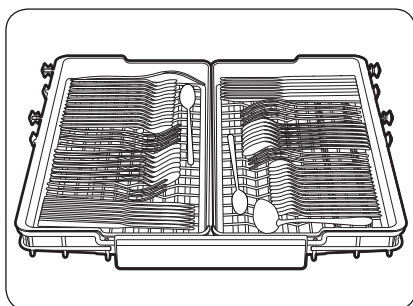

Esta bandeja es adecuada para cubiertos de mesa y de cocina o de servir. Utilice la bandeja para cubiertos para organizar la cubertería.

📌 NOTA

Puede retirar la bandeja para cubiertos si necesita disponer de más espacio en la bandeja superior para utensilios más voluminosos.





Tercera bandeja del estante

Puede retirar fácilmente los cubiertos de una bandeja extraíble en la bandeja superior. También puede quitar la bandeja izquierda o derecha para cargar utensilios relativamente más grandes. Ambas bandejas son extraíbles.

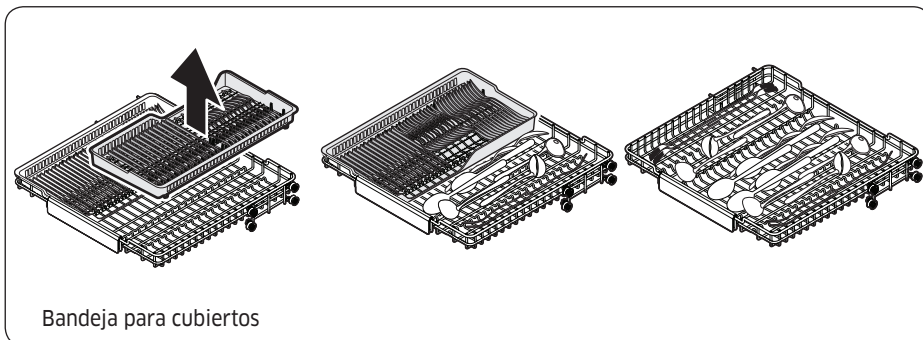

Utilice el soporte para cristalería

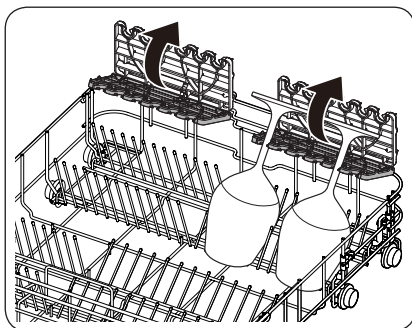

El soporte para cristalería es especialmente adecuado para las copas. Coloque las copas en los ganchos del soporte para cristalería cuando no lo utilice.





Introducción

Compartimento para el detergente

En todos los ciclos del lavavajillas se tiene que poner detergente en el compartimento correspondiente. Ponga el detergente recomendado según el programa seleccionado para asegurar el mejor rendimiento.

⚠ ADVERTENCIA

- No introduzca detergente para lavavajillas en la boca. Evite inhalar las emanaciones del detergente. Los detergentes para lavavajillas contienen productos químicos irritantes y cáusticos que pueden causar problemas respiratorios. Si ha ingerido detergente o inhalado emanaciones, solicite atención médica inmediatamente.
- Mantenga el detergente para lavavajillas fuera del alcance de los niños.

⚠ PRECAUCIÓN

Utilice solo detergentes para lavavajillas. Otros tipos de detergente producen demasiada espuma, lo que puede reducir el rendimiento del lavavajillas o causar un mal funcionamiento.

Llenado de detergente

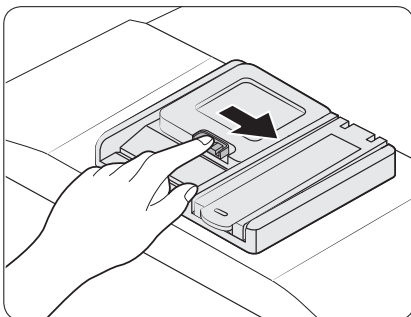

1. Abra la tapa del dispensador de detergente presionando el pestillo del dispensador de detergente hacia la derecha.

📄 NOTA

La tapa permanece abierta al finalizar un programa.

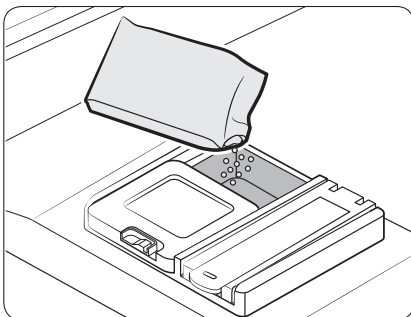

2. Añada la cantidad de detergente recomendada al compartimento para el detergente del lavado principal..

📄 NOTA

No hay ningún botón independiente que sea específico para el uso de detergentes en formato pastilla.



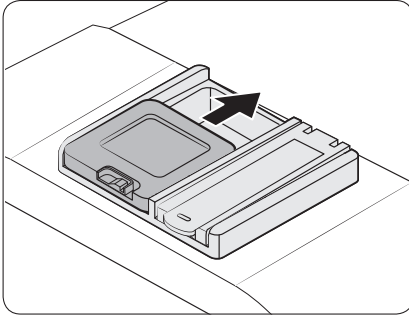

3. Cierre la tapa deslizándola hacia arriba.

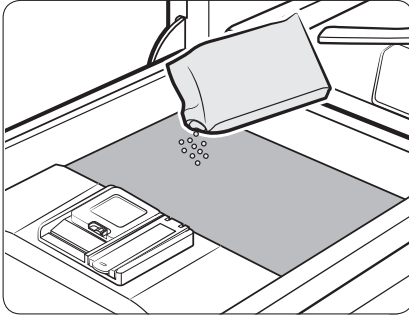

4. Si los recipientes están muy sucios, vierta una pequeña cantidad de detergente en la puerta para obtener mejores resultados de lavado.

NOTA

El detergente adicional se activará durante el proceso de prelavado.

La tapa se abre automáticamente para dispensar el detergente durante el lavado.

Introducción

Compartimiento del abrillantador

El abrillantador mejora el rendimiento del secado del lavavajillas. Cuando se encienda el indicador de reposición de abrillantador en el panel de control, reponga el abrillantador. Utilice únicamente abrillantador líquido.

El abrillantador en polvo obstruirá la apertura del compartimiento y hará que el lavavajillas no funcione correctamente.

⚠ PRECAUCIÓN

- No vierta ningún tipo de detergente en el compartimiento del abrillantador.
- No llene demasiado el compartimiento. Una cantidad excesiva de abrillantador puede rebosar durante un ciclo.

Llenado del abrillantador

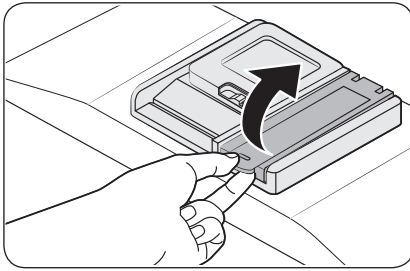

1. Abra la tapa del compartimiento del abrillantador.

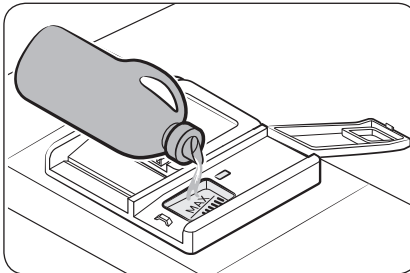

2. Llene el compartimiento con abrillantador.

⚠ PRECAUCIÓN

No sobrepase el indicador de nivel lleno. El exceso de abrillantador podría rebosar durante el programa de lavado.

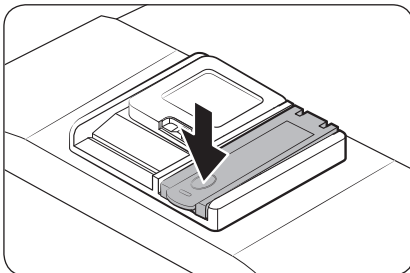

3. Cierre la tapa del compartimiento del abrillantador.

Depósito de la sal

⚠ PRECAUCIÓN

- Utilice solo sal destinada a uso en lavavajillas. No utilice ningún otro tipo de sal ni disolvente. Podría dañar el depósito de la sal y el sistema de descalcificación del agua.
- Para evitar la corrosión debido a una excesiva cantidad de sal o al agua salobre, rellene siempre el compartimento para la sal antes de que dé comienzo el programa de lavado.

Llenado del depósito de la sal

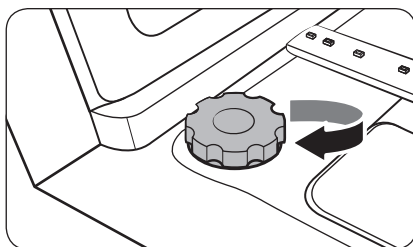
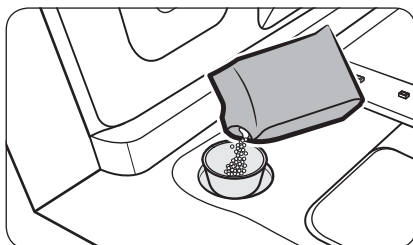
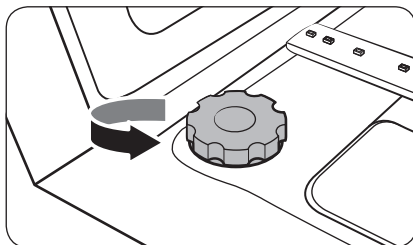

1. Abra la puerta.
2. Gire la tapa en el sentido contrario a las agujas del reloj para abrirla.

📖 NOTA

Al abrir la tapa del detergente, puede agotarse el agua limpia almacenada durante un minuto. Añada sal para evitar que el agua se filtre.

3. Llene el depósito de la sal con agua (solo cuando se utilice el lavavajillas por primera vez).
4. Añada la sal para lavavajillas.

⚠ PRECAUCIÓN

- La capacidad máxima es de aproximadamente 1 kg. No sobrepase esta capacidad.
- Exceder la capacidad puede afectar al rendimiento del lavavajillas.

5. Gire la tapa en el sentido de las agujas del reloj para cerrarla.

📖 NOTA

- Para limpiar la sal o el agua salada del lavavajillas, ejecute el programa Rápido.
- Según el tamaño de los granos, la sal puede tardar un poco en disolverse y, mientras tanto, el indicador (S) seguirá encendido.

Introducción

Indicador de sal

El indicador () se enciende cuando no hay suficiente sal para los siguientes programas.

Respuesta del panel táctil

Para evitar que los controles táctiles pierdan la capacidad de respuesta, siga estas instrucciones.

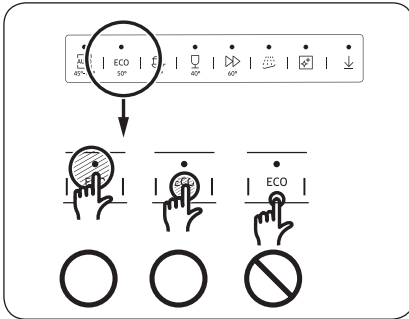

- Toque el centro de cada botón con un dedo.
- No toque más de un botón al mismo tiempo, excepto cuando se le indique.
- Limpie regularmente la superficie del panel de control con un paño suave y húmedo.

Modo de configuración

Puede cambiar el sonido, la función de apertura automática de la puerta, el nivel de abrillantador y la dureza del agua según sus preferencias.

Entrar en el Modo de configuración

1. Encienda el lavavajillas.
2. Mantenga pulsado el botón del programa **Automático** durante cinco segundos en los 60 segundos después de haber encendido el lavavajillas.
 - Cuando entre en el modo de Configuración, la pantalla mostrará "0:00".

Configuración del sonido

Puede activar o desactivar el sonido.

1. Pulse el botón **Solo bandeja inferior** para seleccionar el menú de configuración de sonido.
 - La pantalla muestra la configuración actual. (Configuración predeterminada: "U1")
2. Pulse el botón del programa **Automático** para cambiar la configuración.
 - U0: Sonido desactivado
 - U1: Sonido activado
3. Espere 5 segundos para guardar la configuración.

Configuración de la función de apertura automática de la puerta

Puede configurar el lavavajillas para que abra automáticamente la puerta después de cada programa para obtener mejores resultados de secado.

1. Pulse el botón **Aumentar velocidad** para seleccionar el menú de configuración de la función de apertura automática de la puerta.
 - La pantalla muestra la configuración actual. (Configuración predeterminada: "A1")
2. Pulse el botón del programa **Automático** para cambiar la configuración.
 - A0: Función desactivada
 - A1: Función activada
3. Espere 5 segundos para guardar la configuración.

Introducción

Configuración del nivel del abrillantador

Puede cambiar la cantidad de abrillantador aplicada durante un programa.

1. Seleccionar el menú de configuración del nivel de abrillantador. Seleccione la tecla «Automático» durante 5 segundos; después del pitido seguido de la puesta a cero de la pantalla «0:00», pulse la tecla «Higienización».
 - La pantalla muestra la configuración actual. (Configuración predeterminada: «F4»)
2. Pulse el botón del programa **Automático** para cambiar la configuración.
 - Puede seleccionar de F1 a F5 (de mínimo a máximo).
3. Espere 5 segundos para guardar la configuración.

Configuración del nivel de la dureza del agua

Puede cambiar el nivel de dureza del agua de acuerdo con la dureza del agua en su zona. Cambiar esta configuración afectará al consumo de sal en el depósito de sal del lavavajillas.

1. Seleccionar el menú de configuración del nivel de dureza del agua. Seleccione el botón «Automático» durante 5 segundos; después del pitido seguido del restablecimiento de la pantalla: «0:00», pulse el botón «Inicio diferido».
 - La pantalla muestra la configuración actual. (Configuración predeterminada: «H3»)
2. Pulse el botón del programa **Automático** para cambiar la configuración.
 - Puede seleccionar de H1 a H6 (de blando a duro).
3. Espere 5 segundos para guardar la configuración.

NOTA

- Cambie la configuración según la tabla de la sección «Ajuste del consumo de sal» de la página 62.
- Configuración predeterminada: H3
- El lavavajillas regenera el ablandador de agua una vez cada 3-4 programas dependiendo de la configuración. Sin embargo, el lavavajillas regenerará el ablandador de agua en el primer programa después de cambiar la configuración.
- La regeneración funcionará en la fase seca; el ciclo usa de 2,0 a 2,5 l de agua adicional y demora de 4 a 10 minutos.
- La energía utilizada puede incrementarse; sin embargo, este incremento debería ser insignificante.

Operaciones

Panel de control

Modelos DW60A807*/DW60A806*/DW60A805*

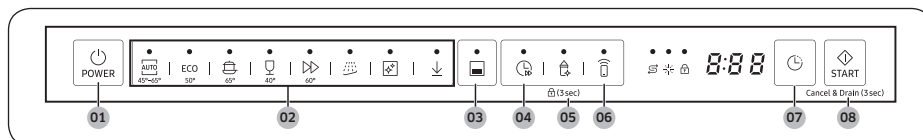

Modelos DW60A804*

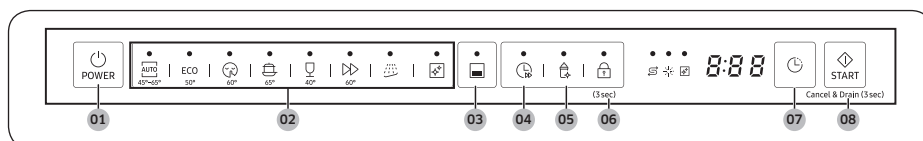

01 POWER (ENCENDIDO)	Pulse para encender o apagar el lavavajillas.
02 Programa	Pulse para seleccionar el programa de lavado deseado. Para obtener más información, consulte la sección «Descripción de los programas» en la página 59.
03 Solo bandeja inferior	Pulse para lavar los recipientes usando solo la cesta inferior.
04 Aumentar velocidad	Seleccione esta opción para reducir la duración del ciclo. Solo está disponible con los programas Automático, ECO y Delicado.
05 Higienización	Pulse para aumentar la temperatura del agua hasta 70 °C en el proceso de aclarado final para una higienización a alta temperatura. Esta opción no está disponible con Delicado y Prelavado. Para activar Bloqueo de controles, mantenga pulsado Higienización durante 3 segundos. (modelos DW60A807*/DW60A806*/DW60A805*)
06 Control inteligente (modelos DW60A807*/DW60A806*/DW60A805*) Bloqueo de controles (modelos DW60A804*)	Puede comprobar el funcionamiento del producto a distancia mediante el uso de Control inteligente. El bloqueo de controles permite bloquear los botones del panel de control excepto el botón POWER (ENCENDIDO) . Para obtener más información, consulte la sección «Bloqueo de controles» en la página 64.

Operaciones

07 Inicio diferido	Puede retardar la hora de inicio del ciclo hasta 24 horas. Para obtener más información, consulte la sección «Inicio diferido» en la página 64.
08 START (Cancel & Drain) (INICIO (Cancelar y drenar))	Pulse START (INICIO) para iniciar el funcionamiento. Asegúrese de que la puerta está cerrada. Cancel & Drain (Cancelar y drenar): Para cancelar el programa actual y desaguar el lavavajillas, mantenga pulsado el botón START (INICIO) durante 3 segundos.



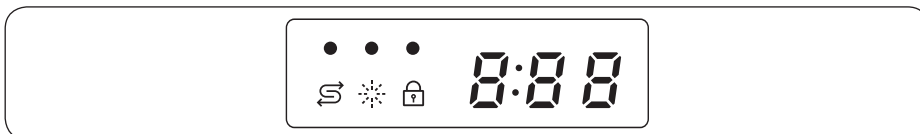

Indicadores

Modelos DW60A807*/DW60A806*/DW60A805*

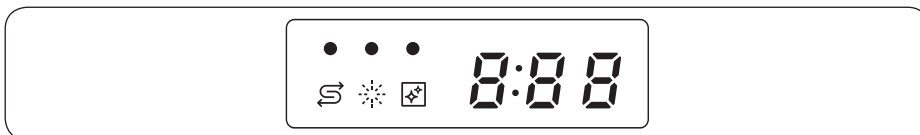

Modelos DW60A804*



Falta sal indicador		Se enciende cuando falta sal en el depósito de la sal.
Reponer abrillantador indicador		Se enciende cuando el lavavajillas se queda sin abrillantador.
Indicador Bloqueo de controles (modelos DW60A807*/DW60A806*/DW60A805*)		Se enciende si Bloqueo de controles está activado.
Indicador Autolimpieza (modelos DW60A804*)		Se enciende si Autolimpieza está activado.



Descripción de los programas

Modelos DW60A807*/DW60A806*/DW60A805*

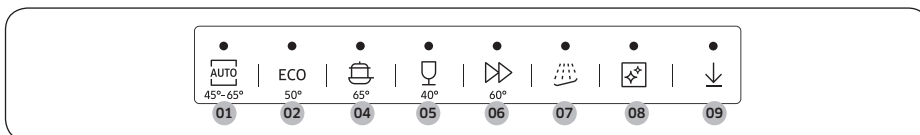

Modelos DW60A804*

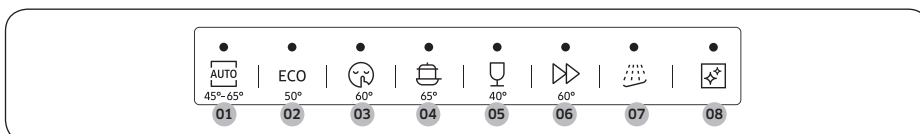

01 Automático	Este ciclo detecta el nivel de suciedad y automáticamente inicia el ciclo óptimo, que es apropiado para todos los niveles de suciedad.
02 ECO	Este ciclo reduce el consumo de electricidad y agua, y es apropiado para elementos con un nivel normal de suciedad.
03 Extra silencioso (modelos DW60A804*)	Seleccione este programa para un lavado más suave y silencioso. Este programa lava un poco más despacio, pero crea 2 decibelios menos de ruido que el programa ECO.
04 Intensivo	Seleccione este ciclo para elementos muy sucios.
05 Delicado	Seleccione este ciclo para elementos poco sucios y frágiles, como vasos. La opción Sanitize (Higienización) no está disponible en este programa.
06 Exprés 60	Elementos de uso diario, suciedad normal, con un tiempo de programa corto.
07 Prelavado	Aclarado con agua fría para eliminar la suciedad antes de ejecutar otro programa.
08 Autolimpieza	Seleccione este ciclo para limpiar el interior del lavavajillas. Asegúrese de que el lavavajillas está vacío. Este programa requiere detergente para su correcto funcionamiento.
09 Descargar curso (modelos DW60A807*/DW60A806*/DW60A805*)	Según el curso Extra silencioso, puede descargar los siguientes cursos adicionales: <ul style="list-style-type: none"> • cursos Extra silencioso, Cuidado del bebé, Plástico y Ollas y sartenes



Operaciones

Descargar curso (modelos DW60A807*/DW60A806*/DW60A805*)

Puede descargar y utilizar cursos distintos a los que se ofrecen de forma predeterminada a través de su teléfono.

1. Pulse el botón **POWER (ENCENDIDO)**.
2. Seleccione **Descargar curso**.
3. Seleccione el curso descargable que quiere usar en la aplicación de su teléfono.
Están disponibles los cursos Extra silencioso, Ollas y sartenes, Plástico y Cuidado del bebé.
 - El curso de descarga predeterminado es el curso Extra silencioso.
 - Al descargar a través de la aplicación para teléfonos, puede seguir usando sus cursos guardados.
4. Pulse el botón **START (INICIO)** y cierre la puerta del lavavajillas.

Extra silencioso	Este curso se utiliza para limpiar tranquilamente los platos después de una comida típica. Es más largo pero más silencioso que un curso estándar.
Ollas y sartenes	Elija lavar ollas y sartenes. Este curso utiliza agua más caliente y una presión más alta que un curso estándar para la limpieza enfocada de ollas y sartenes.
Plástico	Este curso se usa cuando se lavan platos de plástico. Lava el plástico a una temperatura más segura (60 °C) y lo seca mejor.
Cuidado del bebé	Adecuado para enjuagar/secar platos a una alta temperatura de 70 °C. No añada detergente ni enjuague.

Primeros pasos

1. Abra la puerta y cargue el lavavajillas. Asegúrese de eliminar los restos de comida y los residuos de los platos.
2. Ponga detergente en el dispensador correspondiente. Para obtener mejores resultados, añada abrillantador.
3. Pulse **POWER (ENCENDIDO)**, y seleccione un programa con las opciones necesarias (**Solo bandeja inferior**, **Aumentar velocidad**, **Higienización**, y **Inicio diferido**). Algunas opciones pueden no estar disponibles dependiendo del programa.

 **NOTA**

Si selecciona **Solo bandeja inferior**, asegúrese de que los platos estén cargados en la bandeja inferior.

4. Pulse **START (INICIO)** y cierre la puerta. El lavavajillas inicia el ciclo después de desaguar durante unos segundos.

 **NOTA**

- Para cambiar el programa una vez iniciado, mantenga pulsado **START (INICIO)** durante 3 segundos para cancelar el programa. A continuación, seleccione otro ciclo.
- El programa predeterminado es ECO.
- Para reanudar la operación después de abrir la puerta para detener el lavavajillas cuando estaba funcionando, simplemente cierre la puerta.

Operaciones

Depósito de la sal

El ablandador de agua se ha ideado para eliminar minerales y sales del agua que podrían afectar al funcionamiento del aparato. Cuanto más alto es el contenido de estos minerales y sales, mayor es la dureza del agua. El ablandador se debe ajustar de acuerdo con la dureza del agua de la zona de utilización.

La compañía suministradora de agua le puede informar sobre la dureza del agua de su zona.

Ajuste del consumo de sal

El lavavajillas está diseñado para que se pueda ajustar la cantidad de sal consumida de acuerdo con la dureza del agua que se utiliza. Se puede optimizar y personalizar el nivel del consumo de sal siguiendo el proceso siguiente:

1. Encienda el lavavajillas.
2. Mantenga pulsado el botón del programa **Automático** durante cinco segundos en los 60 segundos después de haber encendido el lavavajillas.
 - Cuando entre en el modo de Configuración, la pantalla mostrará "0:00".
3. Pulse el botón **Inicio diferido** para seleccionar el menú de configuración de la dureza del agua.
 - La pantalla muestra la configuración actual. (Configuración predeterminada: «H3»)
4. Pulse el botón del programa **Automático** para cambiar la configuración.
 - Puede seleccionar de H1 a H6 (de blando a duro).
5. Espere 5 segundos para guardar la configuración.

NOTA

- Es aconsejable realizar los ajustes de acuerdo con esta tabla (o Manual).
- Configuración predeterminada: H3



Dureza del agua				Configuración de la dureza del agua	Consumo de sal (gramos/ programa)	Autonomía (programas/1 kg)
°dH	°fH	°Clark	mmol/l			
0-5	0-9	0-6	0-0,94	H1	0	/
6-11	10-20	7-14	1,0-2,0	H2	20	60
12-17	21-30	15-21	2,1-3,0	H3	30	50
18-22	31-40	22-28	3,1-4,0	H4	40	40
23-34	41-60	29-42	4,1-6,0	H5	50	30
35-55	61-98	43-69	6,1-9,8	H6	60	20

NOTA

- 1 dH (grados alemanes) = 0,178 mmol/l
- 1 Clark (grados británicos) = 0,143 mmol/l
- 1 fH (grados franceses) = 0,1 mmol/l
- Póngase en contacto con la compañía suministradora de agua para obtener información sobre la dureza del agua de su zona.

ABLANDADOR DE AGUA

La dureza del agua varía de unas zonas a otras. Si se emplea agua dura en el lavavajillas, se pueden formar manchas en los platos y utensilios. El aparato está equipado con un ablandador especial que utiliza una sal diseñada específicamente para eliminar la cal y los minerales del agua.





Operaciones

Inicio diferido

Puede retardar la hora de inicio del ciclo hasta 24 horas en incrementos de 1 hora. Para aumentar el tiempo de retardo, pulse **Inicio diferido**. La hora que se muestra en pantalla indica cuándo comenzará el ciclo.

1. Abra la puerta y cargue el lavavajillas.
2. Pulse **Inicio diferido** para cambiar la hora en incrementos de 1 hora.
 - Si mantiene pulsado el botón, el tiempo aumentará hasta que suelte el botón.
3. Pulse **START (INICIO)** y cierre la puerta.

NOTA

Para cambiar la hora de inicio diferido después de poner en marcha el lavavajillas, pulse **POWER (ENCENDIDO)** y reinicie el lavavajillas.

Bloqueo de controles

Para impedir que los niños jueguen con el lavavajillas, Bloqueo de controles bloquea todos los botones excepto **POWER (ENCENDIDO)**.

- Para activar Bloqueo de controles, mantenga pulsado **Bloqueo de controles** durante 3 segundos. Con Bloqueo de controles activado, no se puede seleccionar ningún programa ni opción, ni iniciar ninguna operación.
- Para desactivar Bloqueo de controles, mantenga pulsado **Bloqueo de controles** de nuevo durante 3 segundos.
- Bloqueo de controles se mantiene activo aun después de ponerse en marcha el lavavajillas. Para cancelar Bloqueo de controles, primero debe desactivarlo.



Mantenimiento

Limpieza

Mantenga limpio el lavavajillas para mejorar su rendimiento, reducir las reparaciones innecesarias y prolongar su vida útil.

Exterior

Limpie los derrames de la superficie del lavavajillas inmediatamente. Utilice un paño suave y húmedo para limpiar suavemente los derrames y el polvo del panel de control.

PRECAUCIÓN

- No utilice benceno, cera, disolventes, lejía que contenga cloro, alcohol ni otras sustancias químicas. Estos productos pueden decolorar la superficie del lavavajillas y originar manchas.
- El lavavajillas tiene componentes eléctricos en su interior. No rocíe agua directamente sobre el lavavajillas. Proteja los componentes eléctricos del agua.
- Para un panel de puerta de acero inoxidable, utilice un limpiador para acero inoxidable de electrodomésticos y un paño limpio suave.

Interior

Limpie el interior del lavavajillas con regularidad para eliminar la suciedad y los restos de comida. Limpie el interior del lavavajillas y de la puerta con un paño húmedo.

PRECAUCIÓN

- No quite la junta frontal (el sello largo de goma que cubre la abertura del lavavajillas). La junta mantiene sellado el interior del lavavajillas.
- Utilice un trapo húmedo para eliminar los depósitos de cal o grasa del interior del lavavajillas. Como alternativa, ponga un poco de detergente y luego ejecute un ciclo vacío a la temperatura de enjuague más elevada.

Mantenimiento

Boquillas

Quite y limpie cada una de las boquillas para evitar que se obstruyan o si ya están obstruidas. Tenga cuidado cuando retire las boquillas, ya que pueden romperse.

Boquilla de la bandeja superior

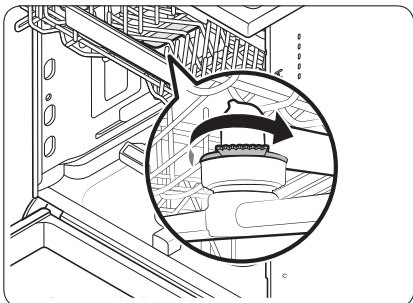

1. Abra la puerta y quite la bandeja superior para dejar al descubierto la boquilla.
2. Afloje y retire la tuerca y luego separe la boquilla.
3. Desobstruya y limpie la boquilla.
4. Vuelva a colocar la boquilla y apriete la tuerca con la mano.
5. Gire la boquilla con la mano para asegurarse de que está insertada correctamente.

Boquilla inferior

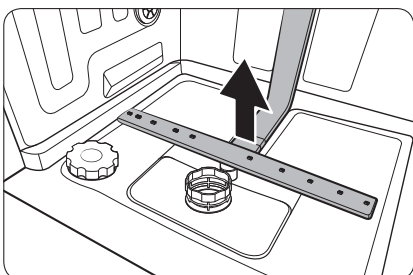

1. Abra la puerta y retire la bandeja inferior. La boquilla inferior queda a la vista en la parte inferior del lavavajillas.
2. Desobstruya y limpie la boquilla.
3. Vuelva a insertar la boquilla.
4. Gire la boquilla con la mano para asegurarse de que está insertada correctamente.

Filtro

Se recomienda limpiar el filtro una vez al mes.

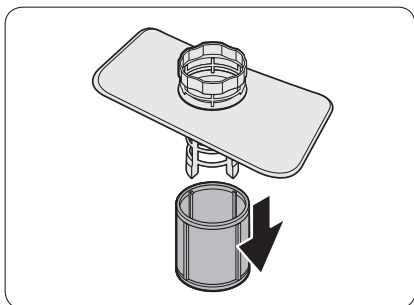
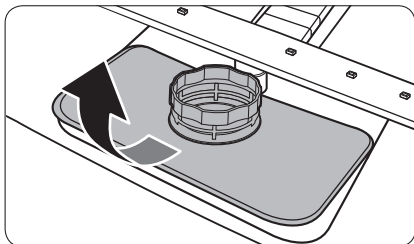
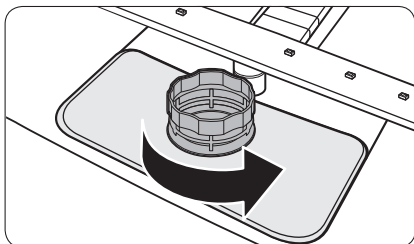

1. Abra la puerta y retire la bandeja inferior.
2. Gire el asa del filtro en el sentido contrario al de las agujas del reloj para desbloquear el Filtro grueso.
3. Retire el Filtro grueso y después el microfiltro cilíndrico que se encuentra debajo.

Mantenimiento

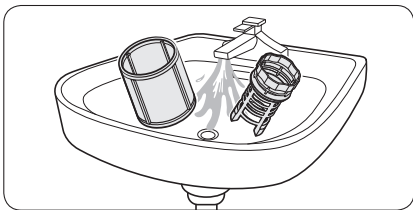

4. Elimine la suciedad y las impurezas del microfiltro y del Filtro grueso.
5. Enjuáguelos con agua corriente y séquelos bien.



6. Vuelva a colocar el filtro y el Filtro grueso.
7. Gire el asa del filtro en el sentido de las agujas del reloj.

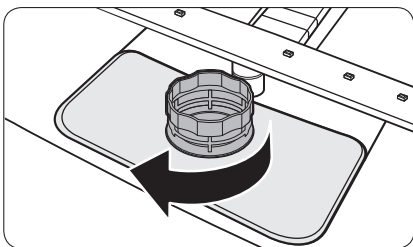

Mantenimiento

PRECAUCIÓN

Asegúrese de que el Filtro grueso está bien cerrado. Si está floja, puede reducirse la eficacia de la filtración.

Cuidados a largo plazo

Si no va a utilizar el lavavajillas durante un tiempo prolongado, vacíe completamente el agua y desconecte la manguera de agua. Cierre la válvula de suministro de agua y el disyuntor. Si queda agua en las mangueras o en los componentes internos se puede dañar el lavavajillas.

Solución de problemas

Puntos de comprobación

Si tiene algún problema en el lavavajillas, consulte antes la siguiente tabla e intente realizar las acciones sugeridas.

Síntoma	Posible causa	Actuación
El lavavajillas no se pone en marcha.	La puerta no está bien cerrada.	<ul style="list-style-type: none">• Asegúrese de que la puerta está asegurada y completamente cerrada.• Asegúrese de que la bandeja superior está bien unida con la boquilla.• Asegúrese de que la bandeja superior está bien montada.
	El cable de alimentación no está enchufado.	<ul style="list-style-type: none">• Conecte el cable de alimentación.
	No se suministra agua.	<ul style="list-style-type: none">• Asegúrese de que la válvula de suministro de agua está abierta.
	El panel de control está bloqueado.	<ul style="list-style-type: none">• Desactivar el Bloqueo de controles.
El lavavajillas despidе mal olor.	Queda agua del ciclo anterior.	<ul style="list-style-type: none">• Con el lavavajillas vacío, añada detergente y luego ejecute el programa Rápido. Solo está disponible en los modelos aplicables.
Queda agua en el lavavajillas después de terminar un ciclo.	La manguera de desagüe está doblada u obstruida.	<ul style="list-style-type: none">• Enderece la manguera o desobstrúyala.

Solución de problemas

Síntoma	Posible causa	Actuación
Queda comida en los platos.	Se ha seleccionado un ciclo incorrecto.	<ul style="list-style-type: none"> • Seleccione un ciclo adecuado para el nivel de suciedad de la vajilla, según se indica en este manual.
	Los filtros están obstruidos o no están correctamente montados.	<ul style="list-style-type: none"> • Limpie los filtros. • Asegúrese de montar los filtros correctamente.
	Se ha utilizado una cantidad insuficiente de detergente.	<ul style="list-style-type: none"> • Utilice una cantidad suficiente de detergente parra cada carga.
	La presión del agua es baja.	<ul style="list-style-type: none"> • Asegúrese de que la presión se encuentra entre 0,04 - 1,0 MPa.
	Las boquillas están obstruidas.	<ul style="list-style-type: none"> • Limpie y desobstruya las boquillas.
	Los platos no están bien cargados o se ha sobrecargado el lavavajillas.	<ul style="list-style-type: none"> • Disponga los platos de forma que no interfieran con las boquillas ni con el dispensador de detergente.
	El agua es demasiado dura.	<ul style="list-style-type: none"> • Compruebe el indicador de reposición de la sal y repóngala si es necesario.
Los platos no se secan bien.	No hay abrillantador en el dispensador o no se ha utilizado en cantidad suficiente.	<ul style="list-style-type: none"> • Añada abrillantador. • Compruebe los ajustes del abrillantador.
	Se han cargado demasiados platos.	<ul style="list-style-type: none"> • La sobrecarga puede reducir la eficacia del lavado. Cargue la vajilla según lo recomendado.
	Los vasos y copas derraman agua sobre los otros platos al sacarlos.	<ul style="list-style-type: none"> • Vacíe en primer lugar la bandeja inferior y después la bandeja superior. Así evitará que el agua de la bandeja superior gotee sobre los platos de la bandeja inferior.
	Se han utilizado pastillas multidetergente sin seleccionar la opción Higienización.	<ul style="list-style-type: none"> • Seleccione la opción Higienización o utilice abrillantador.

Síntoma	Posible causa	Actuación
El lavavajillas hace demasiado ruido.	El lavavajillas hace ruido cuando la tapa del dispensador está abierta y la bomba de vaciado está funcionando.	<ul style="list-style-type: none"> • Esto es normal.
	El lavavajillas no está nivelado.	<ul style="list-style-type: none"> • Asegúrese de nivelar el lavavajillas.
	La boquilla choca contra los platos y produce un ruido de golpeteo.	<ul style="list-style-type: none"> • Vuelva a colocar los platos.
Queda una película amarilla o marrón sobre los platos.	Hay manchas de café o té.	<ul style="list-style-type: none"> • Use un ciclo con una temperatura más alta.
Los indicadores no se encienden.	El cable de alimentación no está enchufado.	<ul style="list-style-type: none"> • Compruebe que la fuente de alimentación está presente.
Las boquillas no giran con suavidad.	Las boquillas están obstruidas con restos de alimentos.	<ul style="list-style-type: none"> • Limpie las boquillas.
Queda una capa blanca sobre los platos.	El agua es demasiado dura.	<ul style="list-style-type: none"> • Asegúrese de que el indicador de llenado de sal y los ajustes del ablandador son correctos para la dureza del agua de su zona. • Asegúrese de que el tapón del depósito de la sal está bien colocado.
Hay burbujas de aire y rayaduras en el panel de control.	El aire que entra por debajo la película protectora causa la permanencia de las marcas del EPS.	<ul style="list-style-type: none"> • Quite la película protectora del panel de control.

Solución de problemas

Códigos de información

Si el lavavajillas no funciona, puede aparecer un código de información en la pantalla. Consulte la siguiente tabla e intente realizar las acciones sugeridas.

Código	Actuación
LC	Comprobación de fugas <ul style="list-style-type: none">Cierre la válvula de suministro de agua. Vaya al panel de disyuntores doméstico y desconecte el disyuntor del lavavajillas. Después, póngase en contacto con el instalador para que lo repare. Si el problema continúa, póngase en contacto con un centro de servicio local de Samsung.
4C	Comprobación del suministro de agua <ul style="list-style-type: none">Compruebe si la válvula de suministro de agua está cerrada, si se ha suspendido el suministro de agua o si el conducto o la válvula de entrada de agua están congelados u obstruidos por partículas extrañas. Si el problema continúa, póngase en contacto con un centro de servicio local de Samsung.
AC	Comprobación de comunicación de la PCB <ul style="list-style-type: none">Comunicación anormal entre el PCB principal y la PCB secundaria.Si el problema continúa, póngase en contacto con un centro de servicio autorizado de Samsung.
HC	Comprobación de calentamiento a temperatura alta <ul style="list-style-type: none">Comprobación de funcionamiento. Con el lavavajillas vacío, ponga detergente y realice un ciclo. Si el problema continúa, vaya al panel de disyuntores doméstico y desconecte el disyuntor del lavavajillas. Después, póngase en contacto con un centro de servicio de Samsung.
tC	Comprobación del termistor <ul style="list-style-type: none">El sensor de temperatura está estropeado (cortocircuito o circuito abierto). Si el problema continúa, póngase en contacto con un centro de servicio autorizado de Samsung.
3C	Comprobación de la bomba de lavado <ul style="list-style-type: none">Funcionamiento anormal de la bomba de lavado. Si el problema continúa, póngase en contacto con un centro de servicio local de Samsung.
PC	Comprobación del motor de distribución <ul style="list-style-type: none">Funcionamiento anómalo con el montaje del motor de distribución o el PCB principal. Si el problema continúa, póngase en contacto con un centro de servicio local de Samsung.
5C	Revise el filtro y el tubo de desagüe. Si está atascado, límpielo. Si el problema continúa, póngase en contacto con un centro de servicio local de Samsung.

Si sigue apareciendo un código de información en pantalla, póngase en contacto con un centro de servicio local de Samsung.

Tabla de ciclos

8500AM - grado B (DW60A807*, DW60A806*)

Programa	Automático	ECO	Intensivo
Secuencia de programas	Prelavado (45 °C) ▶ Lavado principal (55 °C - 65 °C) ▶ Aclarado ▶ Aclarado caliente (50 °C - 55 °C) ▶ Secado ▶ Fin	Prelavado ▶ Lavado principal (48 °C) ▶ ▶ Aclarado ▶ Aclarado caliente (41 °C) ▶ ▶ Secado ▶ Fin	Prelavado (50 °C) ▶ Lavado principal (65 °C) ▶ ▶ Aclarado ▶ Aclarado caliente (58 °C) ▶ ▶ Secado ▶ Fin
Consumo de agua (L)	6,5-16,8	8,5	15,6
Consumo de energía (kWh)	0,650-1,500	0,644	1,330
Duración del programa (min)	149	230	238

Programa	Delicado	Exprés 60	* Prelavado
Secuencia de programas	Prelavado (40 °C) ▶ Lavado principal (50 °C) ▶ ▶ Aclarado ▶ Aclarado caliente (50 °C) ▶ ▶ Secado ▶ Fin	Prelavado (35 °C) ▶ Lavado principal (60 °C) ▶ ▶ Aclarado (50 °C) ▶ Aclarado caliente (50 °C) ▶ ▶ Secado ▶ Fin	Prelavado ▶ Fin
Consumo de agua (L)	12	14,4	4,1
Consumo de energía (kWh)	0,880	0,855	0,02
Duración del programa (min)	149	60	15

Tabla de ciclos

Programa	Autolimpieza	Descargar programa	
		Extra silencioso	Ollas y sartenes
Secuencia de programas	Prelavado ▶ Lavado principal (70 °C) ▶ Aclarado ▶ Aclarado caliente (70 °C) ▶ Secado ▶ Fin	Prelavado (35 °C) ▶ Lavado principal (60 °C) ▶ Aclarado ▶ Aclarado caliente (55 °C) ▶ Secado ▶ Fin	Prelavado (50 °C) ▶ Lavado principal (68 °C) ▶ Aclarado ▶ Aclarado caliente (70 °C) ▶ Secado ▶ Fin
Consumo de agua (L)	13	11,8	20,5
Consumo de energía (kWh)	1,200	1,220	1,840
Duración del programa (min)	162	294	202

Programa	Descargar programa	
	Cuidado del bebé	Plástico
Secuencia de programas	Aclarado caliente (70 °C) ▶ Secado ▶ Fin	Prelavado ▶ Lavado principal (60 °C) ▶ Aclarado ▶ Aclarado caliente (60 °C) ▶ Secado ▶ Fin
Consumo de agua (L)	6,2	13,1
Consumo de energía (kWh)	0,855	1,110
Duración del programa (min)	70	155

8500AM - grado C (DW60A805*, DW60A804*)

Programa	Automático	ECO	Intensivo
Secuencia de programas	Prelavado (45 °C) ▶ Lavado principal (55 °C - 65 °C) ▶ Aclarado ▶ Aclarado caliente (50 °C - 55 °C) ▶ Secado ▶ Fin	Prelavado ▶ Lavado principal (50 °C) ▶ ▶ Aclarado ▶ Aclarado caliente (45 °C) ▶ ▶ Secado ▶ Fin	Prelavado (50 °C) ▶ Lavado principal (65 °C) ▶ ▶ Aclarado ▶ Aclarado caliente (58 °C) ▶ ▶ Secado ▶ Fin
Consumo de agua (L)	8,5-18	9,8	16,6
Consumo de energía (kWh)	0,850-1,550	0,746 (14 cubiertos)/ 0,735 (13 cubiertos)	1,500
Duración del programa (min)	149	210	205

Programa	Delicado	Exprés 60	* Prelavado
Secuencia de programas	Prelavado (40 °C) ▶ Lavado principal (50 °C) ▶ ▶ Aclarado (50 °C) ▶ Aclarado caliente (50 °C) ▶ ▶ Secado ▶ Fin	Prelavado (35 °C) ▶ Lavado principal (60 °C) ▶ ▶ Aclarado (50 °C) ▶ Aclarado caliente (50 °C) ▶ ▶ Secado ▶ Fin	Prelavado ▶ Fin
Consumo de agua (L)	13,5	15	4,1
Consumo de energía (kWh)	0,950	0,950	0,020
Duración del programa (min)	120	60	15

Tabla de ciclos

Programa	Extra silencioso	Autolimpieza	Descargar programa
			Ollas y sartenes
Secuencia de programas	Prelavado (35 °C) ▶ Lavado principal (60 °C) ▶ Aclarado ▶ Aclarado caliente (55 °C) ▶ Secado ▶ Fin	Prelavado ▶ Lavado principal (70 °C) ▶ Aclarado ▶ Aclarado caliente (70 °C) ▶ Secado ▶ Fin	Prelavado (50 °C) ▶ Lavado principal (68 °C) ▶ Aclarado (50 °C) ▶ Aclarado caliente (70 °C) ▶ Secado ▶ Fin
Consumo de agua (L)	13	15	21,8
Consumo de energía (kWh)	1,200	1,250	1,860
Duración del programa (min)	270	145	172

Programa	Descargar programa	
	Cuidado del bebé	Plástico
Secuencia de programas	Aclarado caliente (70 °C) ▶ Secado ▶ Fin	Prelavado ▶ Lavado principal (60 °C) ▶ Aclarado ▶ Aclarado caliente (60 °C) ▶ Secado ▶ Fin
Consumo de agua (L)	3,8	14,4
Consumo de energía (kWh)	0,855	1,125
Duración del programa (min)	71	129

* Prelavado: Este programa no activa la función de apertura automática de puerta ni el proceso de secado.

El uso continuado del programa Prelavado durante un tiempo prolongado no es aconsejable. Puede reducir la eficacia del ablandador del agua.

NOTA

- La duración del programa depende de las opciones que haya añadido, así como de la presión y la temperatura del agua de suministro.
- El lavavajillas desagua automáticamente el agua que queda en el interior si no se ha utilizado durante los últimos 5 días.
- El consumo de energía depende de la temperatura del agua y la carga. Cuando el depósito del abrillantador está vacío, el tiempo y la temperatura pueden incrementarse un poco.
- Si no se utiliza abrillantador, la duración del ciclo y la temperatura pueden aumentar ligeramente.

Apéndice

Transporte/reubicación

Asegúrese de que el lavavajillas está vacío y que no hay piezas sueltas. En primer lugar, desagüe el lavavajillas de la siguiente manera.

1. Abra la puerta y encienda el lavavajillas.
2. Seleccione y ejecute el programa **ECO**.
3. Pulse **START (INICIO)** y cierre la puerta.
4. Una vez finalizado el ciclo, abra la puerta después de 5 segundos.
5. Mantenga pulsado **START (INICIO)** durante 3 segundos para vaciar el agua.
6. Cierre la puerta.
7. Cuando haya finalizado el proceso de desagüe, abra la puerta.
8. Apague el lavavajillas y cierre la válvula del agua.
9. Desconecte la manguera de agua y la manguera de desagüe.

PRECAUCIÓN

No sacuda ni balancee el lavavajillas cuando lo transporte. Puede caer agua residual del lavavajillas.

Protección contra congelación

Si va a dejar el lavavajillas en un lugar con riesgo de congelación durante un periodo prolongado, asegúrese de vaciarlo. Para obtener más detalles, consulte la sección «Transporte/reubicación».

Eliminación del lavavajillas y ayuda al medio ambiente

Este lavavajillas se ha fabricado con materiales reciclables. Cuando quiera desecharlo, hágalo siguiendo la normativa local para la eliminación de residuos. Corte el cable de alimentación para que el electrodoméstico no pueda conectarse a una toma eléctrica.

Quite la puerta para que los animales y los niños no puedan quedar atrapados en el interior.

Para más información sobre el diseño ecológico

La información sobre el diseño ecológico se puede encontrar en el manual de usuario en www.samsung.com/support.

Apéndice

Especificaciones

MODELO	DW60A807*F* DW60A806*F* DW60A805*F* DW60A804*F*	DW60A807*U* DW60A806*U* DW60A805*U* DW60A804*U*	DW60A807*BB DW60A806*BB DW60A805*BB DW60A804*BB	DW60A807*IB DW60A806*IB DW60A805*IB DW60A804*IB
Tipo	Libre instalación	Bajo encimera	Totalmente integrable	Totalmente integrable (corredizo)
Alimentación	220-240 V~, 50 Hz			
Presión del agua	0,04 - 1,0 MPa			
Capacidad de lavado	DW60A807*	14 cubiertos		
	DW60A806*	14 cubiertos		
	DW60A805*	14 cubiertos		
	DW60A804*	13 Servicios		
Potencia nominal	1760-2100 W			
Dimensiones (Anchura x Profundidad x Altura)	598 x 600 x 845 mm	598 x 570 x 815 mm	598 x 550 x 815 mm	
Peso (Desembalado)	52,5 kg (modelos 806*) 50,5 kg (modelos 805*) 51 kg (modelos 804*)	44,5 kg (modelos 807*) 42,5 kg (modelos 805*)	43,5 kg (modelos 807*) 43 kg (modelos 806*) 40,5 kg (modelos 805*) 40 kg (modelos 804*)	43,5 kg (modelos 806*) 40 kg (modelos 804*)
Peso (empaquetado)	57 kg (modelos 806*) 55,5 kg (modelos 805*) 56,5 kg (modelos 804*)	51,5 kg (modelos 807*) 49 kg (modelos 805*)	49,5 kg (modelos 807*) 49,5 kg (modelos 806*) 47 kg (modelos 805*) 45,5 kg (modelos 804*)	50 kg (modelos 806*) 46 kg (modelos 804*)

Para prueba estándar

NOTA

La información para la prueba de comparabilidad es la siguiente.

Modelos DW60A807*/DW60A806*/DW60A805*

- Capacidad de lavado: 14 servicios
- Norma de prueba: EN 60436
- Posición de la bandeja superior: posición inferior
- Programa de lavado: ECO
- Opciones adicionales: Ninguna
- Configuración del nivel del abrillantador: F4
- Configuración del nivel de dureza del agua: H3
- Dosis del detergente estándar: lavado principal 22 g
- Para la disposición de la vajilla, consulte las ilustraciones

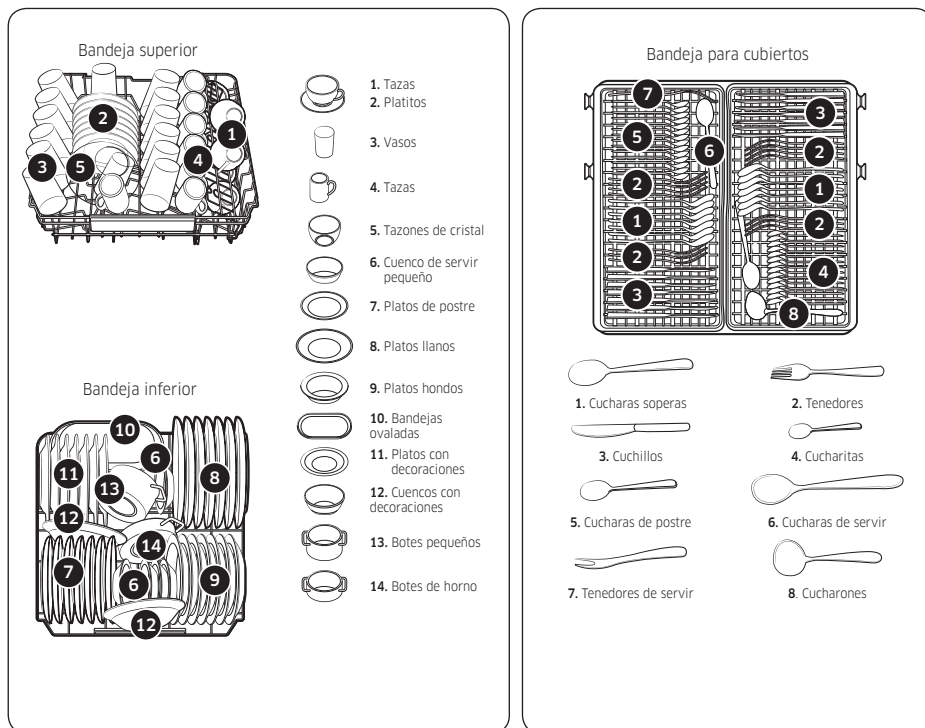

Para prueba estándar

Para prueba estándar

Modelos DW60A804*

- Capacidad de lavado: 13 servicios
- Norma de prueba: EN 60436
- Posición de la bandeja superior: posición inferior
- Programa de lavado: ECO
- Opciones adicionales: Ninguna
- Configuración del nivel del abrillantador: F4
- Configuración del nivel de dureza del agua: H3
- Dosis del detergente estándar: lavado principal 21 g
- Para la disposición de la vajilla, consulte las ilustraciones

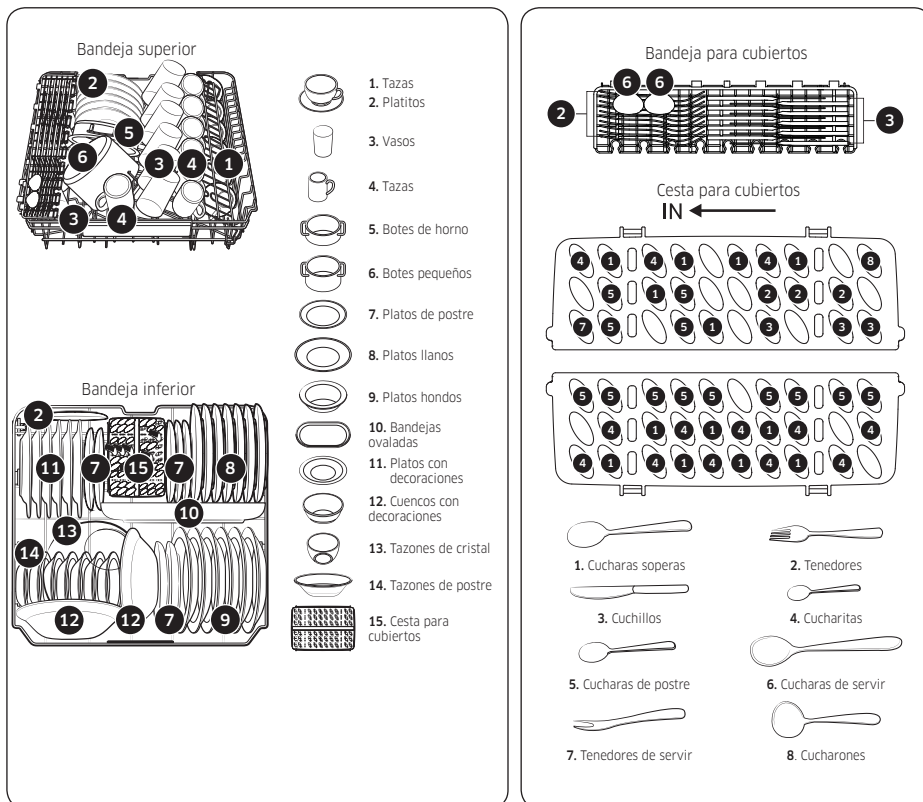

Para prueba estándar

Notas

Notas

Notas

¿PREGUNTAS O COMENTARIOS?

PAÍS	LLAME	O VISITE NUESTRA PÁGINA WEB
AUSTRIA	0800 72 67 864 (0800-SAMSUNG)	www.samsung.com/at/support
BELGIUM	02-201-24-18	www.samsung.com/be/support (Dutch) www.samsung.com/be_fr/support (French)
DENMARK	707 019 70	www.samsung.com/dk/support
FINLAND	030-6227 515	www.samsung.com/fi/support
FRANCE	01 48 63 00 00	www.samsung.com/fr/support
GERMANY	06196 77 555 77	www.samsung.com/de/support
ITALIA	800-SAMSUNG (800.7267864)	www.samsung.com/it/support
CYPRUS	8009 4000 only from landline, toll free	www.samsung.com/gr/support
GREECE	80111-SAMSUNG (80111 726 7864) only from land line (+30) 210 6897691 from mobile and land line	www.samsung.com/gr/support
LUXEMBURG	261 03 710	www.samsung.com/be_fr/support
NETHERLANDS	088 90 90 100	www.samsung.com/nl/support
NORWAY	21629099	www.samsung.com/ho/support
PORTUGAL	210 608 098 Chamada para a rede fixa nacional Dias úteis das 9h às 20h	www.samsung.com/pt/support
SPAIN	91 175 00 15	www.samsung.com/es/support
SWEDEN	0771-400 300	www.samsung.com/se/support
SWITZERLAND	0800 726 786	www.samsung.com/ch/support (German) www.samsung.com/ch_fr/support (French)
UK	0333 000 0333	www.samsung.com/uk/support
IRELAND (EIRE)	0818 717100	www.samsung.com/ie/support



DD81-03206D-07