

# GUÍA DE CONSULTA DIARIA



## GRACIAS POR COMPRAR UN PRODUCTO WHIRLPOOL

Si desea recibir asistencia y soporte adicionales, registre su producto en [www.whirlpool.eu/register](http://www.whirlpool.eu/register)



Puede descargarse las Instrucciones de seguridad y la Guía de uso y cuidado en nuestra página web [docs.whirlpool.eu](http://docs.whirlpool.eu) y siguiendo las instrucciones del dorso de este documento.



Antes de usar el aparato, lea atentamente las instrucciones de seguridad.

## DESCRIPCIÓN DEL PRODUCTO

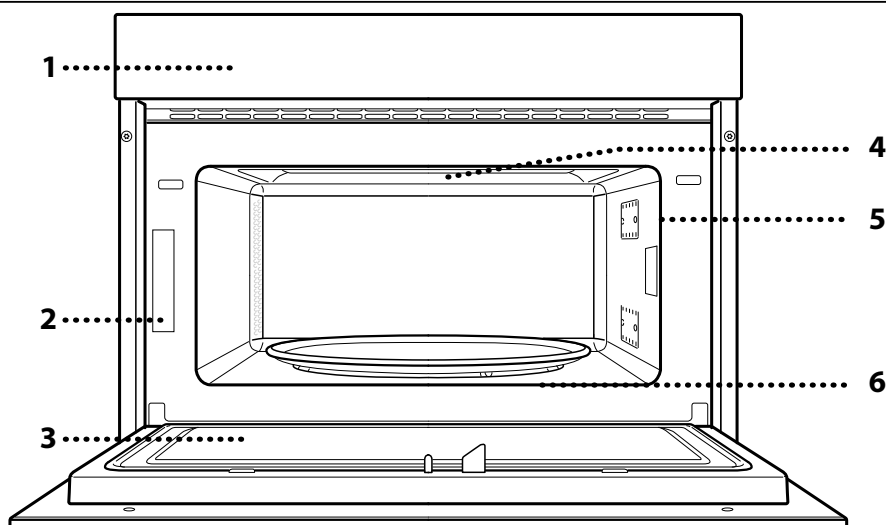

1. Panel de control
2. Placa de características (no debe retirarse)
3. Puerta
4. Resistencia superior/grill
5. Ligera
6. Plato giratorio

## DESCRIPCIÓN DEL PANEL DE CONTROL

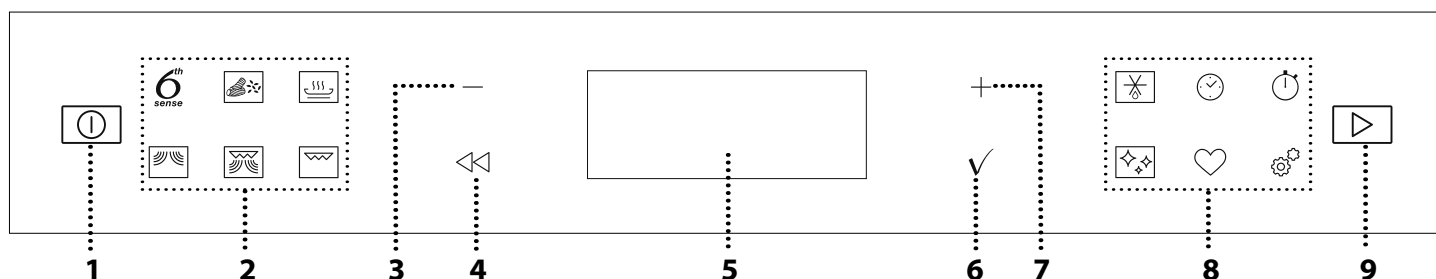

### 1. ON / OFF

Sirve para encender o apagar el horno, y para detener una función activa.

### 2. ACCESO DIRECTO AL MENÚ Y A LAS FUNCIONES

Sirve para obtener acceso rápido a las funciones y al menú.

### 3. BOTÓN DE NAVEGACIÓN MENOS

Sirve para desplazarse por un menú y reducir los ajustes o valores de una función.

### 4. ATRÁS

Sirve para volver a la pantalla anterior. Durante la cocción, permite cambiar los ajustes.

### 5. PANTALLA

### 6. CONFIRMAR

Sirve para confirmar una función o un valor seleccionados.

### 7. BOTÓN DE NAVEGACIÓN MÁS

Sirve para desplazarse por un menú e incrementar los ajustes o valores de una función.

### 8. ACCESO DIRECTO A LAS OPCIONES/FUNCIONES

Sirve para obtener acceso rápido a las funciones, a los ajustes y a los favoritos.

### 9. INICIO

Para iniciar una función utilizando la configuración específica o básica.

## ACCESORIOS

### PLATO GIRATORIO

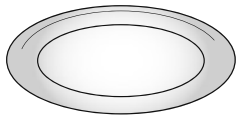

El plato giratorio debe estar colocado en su soporte y puede utilizarse en todos los métodos de cocción. El plato giratorio siempre debe utilizarse como base para los contenedores o accesorios.

### SOPORTE DEL PLATO GIRATORIO

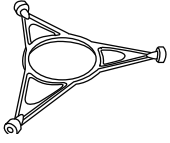

Utilice el soporte solamente para el plato giratorio de cristal. No coloque otros accesorios en el soporte.

### PLATO CRISP

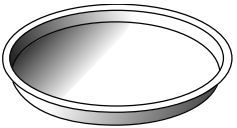

Utilizar solo con las funciones indicadas. La bandeja Crisp debe colocarse siempre en el centro del plato giratorio y puede precalentarse vacía utilizando la

función especial para ello. Coloque la comida directamente en la bandeja Crisp.

### ASA DE LA BANDEJA CRISP

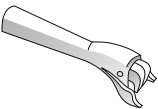

Muy práctica para sacar la bandeja Crisp caliente del horno.

### PARRILLA

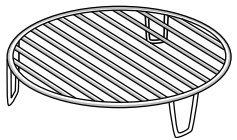

Con ella podrá colocar los alimentos más cerca del grill para obtener un dorado perfecto.

Coloque la parrilla en el plato giratorio, asegurándose de que no

entre en contacto con otras superficies.

El número y el tipo de accesorio puede variar dependiendo del modelo comprado.

### VAPORERA

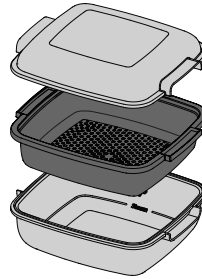

Para cocinar al vapor alimentos como pescados o verduras, colóquelos en el cesto (2) y ponga agua potable (100 ml) en el fondo de la vaporera (3) para crear la cantidad de vapor correcta.

Para hervir alimentos como patatas, pasta, arroz o cereales, colóquelos directamente en

el fondo de la vaporera (no es necesario el cesto) y añada la cantidad de agua adecuada a la cantidad de alimentos que esté cocinando.

Para obtener los mejores resultados, cubra la vaporera con la tapa (1) suministrada.

Coloque siempre la vaporera en el plato giratorio y utilícela solamente con las funciones de cocción adecuadas o con la función de microondas.

La base de la vaporera también está diseñada para utilizarse con la función especial de Smart Clean.

Los accesorios no incluidos pueden adquirirse aparte en el Servicio Postventa.

**Hay varios accesorios disponibles en el mercado. Antes de adquirirlos, asegúrese de que son aptos para el microondas y resistentes a las temperaturas del horno.**

**Los contenedores metálicos para alimentos o bebidas no deben utilizarse nunca para la cocción con el microondas.**

**Asegúrese siempre de que ni los alimentos ni los accesorios entren en contacto con las paredes internas del horno.**

**Compruebe siempre que el plato giratorio gira sin problemas antes de poner en marcha el horno. Tenga cuidado de no desencajar el plato giratorio cuando introduzca o saque otros accesorios.**

## FUNCIONES

### 6<sup>th</sup> SENSE

Estas funciones seleccionan automáticamente la mejor temperatura y el mejor método de cocción para todos los tipos de alimentos.

#### • RECALENTAR 6<sup>th</sup> SENSE

Sirve para recalentar alimentos precocinados que estén congelados o a temperatura ambiente. El horno calcula automáticamente la configuración requerida para obtener los mejores resultados en el menor tiempo posible. Coloque los alimentos en una bandeja o plato aptos para microondas. Al finalizar el proceso de calentamiento, dejarlo reposar uno o dos minutos siempre mejorará el resultado, sobre todo para los alimentos congelados.

Evite abrir la puerta durante esta función.

ALIMENTO	PESO (g)
BANDEJA COMIDA	250 - 500
Extráigala del embalaje con cuidado de retirar todo el papel de aluminio	
SOPA	200 - 800
Caliéntela sin tapa en cuencos individuales	
BANDEJA COMIDA CONGELADA	250 - 500
Extráigala del embalaje con cuidado de retirar todo el papel de aluminio	
BEBIDAS	100 - 500
Coloque una cuchara de plástico resistente al calor en una taza para evitar el exceso de ebullición	
LASAÑA CONGELADA	250 - 500
Extráigala del embalaje con cuidado de retirar todo el papel de aluminio	

#### • COCCIÓN 6<sup>th</sup> SENSE

Para cocinar varios tipos de platos y alimentos y obtener unos resultados óptimos de forma rápida y fácil.

ALIMENTO	PESO (g)
PATATAS ASADAS	200 - 1000
Unte con aceite o mantequilla derretida. Haga un corte en forma de cruz en la parte superior de la patata y cúbrala con crema agria y su aderezo favorito	
VERDURAS	200 - 800
Trocéelas. Distribuya de manera uniforme en un recipiente apto para microondas	
VERDURAS CONGELADAS	200 - 800
Distribuya de manera uniforme en un recipiente apto para microondas	
VERDURAS EN LATA	200 - 600
Distribuya de manera uniforme en un recipiente apto para microondas	
PALOMITAS	100
Coloque siempre la bolsa directamente sobre el plato giratorio de cristal. Cocine sólo una bolsa cada vez	

#### • CRISP 6<sup>th</sup> SENSE

Para dorar perfectamente un alimento, tanto por arriba como por abajo. Con esta función es necesario utilizar siempre la bandeja crisp.

ALIMENTO	PESO (g)
PATATAS FRITAS CONGELADAS	200 - 500
Distribuya de manera uniforme en el plato Crisp	
PIZZA FINA CONGELADA	200 - 600
Extráigala del embalaje con cuidado de retirar todo el papel de aluminio	
PIZZA GRUESA CONGELADA	300 - 800
Extráigala del embalaje con cuidado de retirar todo el papel de aluminio	
ALAS DE POLLO CONGELADAS	200 - 500
Distribuya de manera uniforme en el plato Crisp	
CROQUETAS CONGELADAS	100 - 500
Distribuya de manera uniforme en el plato Crisp	

Accesorios necesarios: Bandeja Crisp, asa de la bandeja Crisp

#### • VAPOR 6<sup>th</sup> SENSE







Para cocinar al vapor alimentos como verduras o pescado, utilizando la vaporera suministrada. Distribuya los alimentos de manera uniforme en la cesta de la vaporera y vierta agua potable (100 ml) en el fondo de la vaporera. El horno calcula automáticamente los ajustes requeridos para obtener los mejores resultados. Durante la parte inicial de la cocción, las microondas generan vapor y hacen hervir el agua añadida al fondo de la vaporera.

ALIMENTO	PESO (g)
TUBÉRCULOS	150 - 500
VERDURAS	
VERDURAS CONGELADAS	
FILETES PESCADO	
FILETES DE POLLO	
FRUTA	

Accesorios necesarios: Vaporera

#### ARROZ Y PASTA 6<sup>th</sup> SENSE

Para cocer rápidamente arroz o pasta. Esta función solo debe utilizarse junto con la vaporera.

ALIMENTO	PORCIONES	PESO (g)
ARROZ		100
		200
		300
		400
PASTA		70
		140
		210

Accesorios necesarios: Vapor de fondo y parte superior



## CRISP

Para dorar perfectamente un alimento, tanto por arriba como por abajo. Con esta función es necesario utilizar siempre la bandeja crisp.

ALIMENTO	DURACIÓN (min.)
Bizcocho	7-10
Hamburguesas	8-10 *

\* Girar el alimento a mitad de la cocción.

Accesorios necesarios: Bandeja Crisp, asa de la bandeja Crisp



## MICROONDAS

Para cocinar y recalentar alimentos o bebidas con rapidez.

POTENCIA (W)	RECOMENDADA PARA
1000	Recalentar rápidamente bebidas u otros alimentos con alto contenido en agua.
800	Cocción de verduras.
650	Cocción de carne y pescado.
500	Cocción de salsas con carne, o salsas que contengan queso o huevo. Acabado de pasteles de carne o pasta al horno.
350	Cocción lenta y suave. Perfecta para derretir mantequilla o chocolate.
160	Descongelar alimentos o ablandar mantequilla o queso.
90	Ablandar helados.

ACCIÓN	ALIMENTO	POTENCIA (W)	DURACIÓN (min.)
Recalentar	2 tazas	1000	1-2
Recalentar	Puré de patatas (1 kg)	1000	9 - 11
Descongelar	Carne picada (500 g)	160	13 - 14
Cocinar	Bizcocho	800	6 - 7
Cocinar	Flan de huevo	650	11 - 12
Cocinar	Pastel de carne	800	18 - 20



## GRILL

Para dorar y gratinar. Es recomendable girar los alimentos durante la cocción.

ALIMENTO	DURACIÓN (min.)
Tostada	5-6
Gambas	18-22

Accesorios recomendados: Parrilla



## GRILL + MW

Para cocinar y gratinar rápidamente, combinando las funciones de microondas y las de grill.

ALIMENTO	POTENCIA (W)	DURACIÓN (min.)
Patatas gratinadas	650	20-22
Pollo asado	650	40 - 45

Accesorios recomendados: Parrilla



## JET DEFROST

Para descongelar rápidamente diversos tipos de alimentos simplemente especificando su peso. Coloque siempre los alimentos directamente en el plato giratorio de cristal para obtener los mejores resultados.

### DESCONGELAR PAN CRUJIENTE

Esta función exclusiva de Whirlpool permite descongelar pan congelado. Gracias a la combinación de las tecnologías de descongelado y Crisp, su pan tendrá el mismo sabor y la misma textura que recién horneado. Use esta función para descongelar y calentar rápidamente bollos congelados, baguettes y cruasanes. Con esta función es necesario utilizar el plato Crisp.

ALIMENTO	PESO
DESCONGELAR PAN CRUJIENTE 	50-800 g
CARNE	100 g-2,0 kg
AVES	100 g-2,5 kg
PESCADO	100 g-1,5 kg
VERDURAS	100 g-2,0 kg
PAN	100 g-1,0 kg



## TEMPORIZADORES

Para editar los valores de tiempo de la función.



## TEMPORIZADOR

Para controlar el tiempo sin activar una función.



## SMART CLEAN

La acción del vapor liberado durante este ciclo especial de limpieza a permite eliminar la suciedad y los residuos de alimentos con facilidad. Vierta un vaso de agua potable en la base de la vaporera suministrada (3) únicamente en un recipiente para microondas y active la función.

Accesorios necesarios: Vaporera



## FAVORITOS

Para recuperar la lista de las 10 funciones favoritas.



## AJUSTES

Para establecer los ajustes del horno.

Cuando el modo «ECO» está activado, se reduce el brillo de la pantalla para ahorrar energía y la lámpara se apaga al cabo de 1 minuto.

Cuando «DEMO» está establecido en «On», todos los mandos están activos y los menús disponibles, pero el horno no se calienta. Para desactivar este modo, acceda a «DEMO» desde el menú de «AJUSTES» y seleccione «Off».

Si selecciona «RES. AJUSTE FAB.», el producto se apagará y después volverá a su puesta en marcha por primera vez. Se borrarán todos los ajustes.

## PRIMER USO

### 1. SELECCIONE EL IDIOMA

La primera vez que encienda el aparato, tendrá que seleccionar el idioma y ajustar la hora: La pantalla mostrará «English».

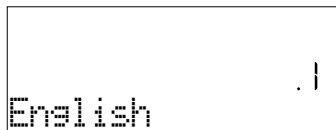

Pulse + o – para desplazarse por la lista de idiomas disponibles y seleccione el idioma que desee.

Pulse ✓ para confirmar su selección.

Nota: El idioma puede cambiarse posteriormente seleccionando «IDIOMA» en el menú de «AJUSTES», que está disponible al pulsar ⚙.

### 2. CÓMO CONFIGURAR LA HORA

Después de seleccionar el idioma, tendrá que configurar la hora actual: En la pantalla parpadean las dos cifras de la hora.



Pulse + o – para establecer la hora actual y pulse ✓ : En la pantalla parpadean las dos cifras de los minutos.

Pulse + o – para ajustar los minutos y pulse ✓ para confirmar.

Nota: Después de un corte de suministro prolongado, es posible que tenga que volver a configurar la hora. Seleccione «RELOJ» en el menú de «AJUSTES», que está disponible al pulsar ⚙.

### 3. LIMPIE EL HORNO

Un horno nuevo puede liberar olores que se han quedado impregnados durante la fabricación: es completamente normal. Antes de empezar a cocinar, le recomendamos limpiar el horno en vacío para eliminar cualquier olor.

Quite todos los cartones de protección o el film transparente del horno y saque todos los accesorios de su interior.

Active la función «Smart Clean». Siga las instrucciones para configurar la función correctamente.

Nota: Es aconsejable ventilar la habitación después de usar el aparato por primera vez.

## USO DIARIO

### 1. SELECCIONAR UNA FUNCIÓN

Pulse ① para encender el horno: la pantalla mostrará la última función principal en curso o el menú principal.

Puede seleccionar las funciones pulsando el icono de una de las funciones principales o desplazándose por el menú.

Si desea seleccionar una función de un menú, pulse + o – para seleccionar la función deseada y pulse ✓ para confirmar.

Nota: Una vez seleccionada una función, la pantalla recomendará el nivel más adecuado para cada función.

### 2. AJUSTAR LA FUNCIÓN

Cuando haya seleccionado la función que desee, puede cambiar la configuración correspondiente. En la pantalla aparecerá la configuración que se puede cambiar por orden. Pulsando << puede volver a cambiar el ajuste anterior.

#### POTENCIA



Cuando el valor parpadee en la pantalla, pulse + o – para cambiarlo, después pulse ✓ para confirmar y siga con los ajustes siguientes (si es posible).

#### DURACIÓN

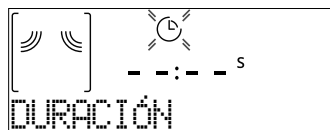

Cuando el icono ⌚ parpadee en la pantalla, pulse + o – para ajustar el tiempo de cocción necesario y luego pulse ✓ para confirmar.

Nota: Pulse ⌚ para ajustar el tiempo de cocción establecido: pulse + o – para cambiarlo y pulse ✓ para confirmar.

En las funciones que no son de microondas no es necesario configurar el tiempo de cocción si quiere cocinar de forma manual (sin tiempo programado):

Pulse ✓ o ▶ para confirmar e iniciar la función.

Si selecciona este modo no puede programar un inicio diferido.

#### TIEMPO FINAL (INICIO DIFERIDO)

En las funciones que no activen el microondas, como «Grill», una vez configurado el tiempo de cocción, podrá retrasar el inicio de la función programando el tiempo final. En las funciones de microondas, el tiempo final es igual a la duración. La pantalla muestra el tiempo final mientras el icono ⌚ parpadea.



Pulse + o - para configurar la hora a la que quiere que termine la cocción y pulse ✓ para confirmar y activar la función. Coloque los alimentos en el horno y cierre la puerta: Esta función se iniciará automáticamente cuando haya transcurrido el periodo de tiempo calculado para que la cocción termine a la hora programada.

Nota: Programar una cocción con inicio diferido deshabilitará la fase de precalentado del horno: El horno alcanzará la temperatura deseada de forma gradual, con lo que los tiempos de cocción serán ligeramente mayores de lo esperado. Durante el tiempo de espera, puede pulsar + o - para cambiar el tiempo final programado o pulsar << para cambiar otros ajustes. Si pulsa ⊕ para ver la información, puede cambiar entre el tiempo final y la duración.

### 6<sup>th</sup> SENSE

Estas funciones seleccionan de forma automática el mejor modo de cocción y la mejor potencia y duración para todos los platos disponibles.

Cuando sea necesario, indique simplemente la característica del alimento para obtener un resultado óptimo.

### PESO / PORCIONES

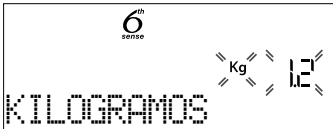

Para configurar la función correctamente, siga las indicaciones en la pantalla. Cuando se muestren, pulse + o - para establecer el valor deseado, después pulse ✓ para confirmar.

### NIVEL COCCIÓN

En las funciones 6<sup>th</sup> Sense se puede ajustar el nivel de cocción.

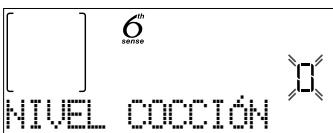

Cuando se indique, pulse + o - para seleccionar el nivel deseado entre Ligero/Bajo (-1) y Extra/Alto (+1). Pulse ✓ o ▶ para confirmar e iniciar la función.

### 3. ACTIVAR LA FUNCIÓN

En cualquier momento, si los valores predeterminados son los deseados o una vez aplicados los ajustes que desea, pulse ▶ para activar la función.

Cada vez que pulse ▶, el tiempo de cocción se incrementará en otros 30 segundos.

Durante la fase de inicio diferido, si pulsa ▶ el horno le preguntará si desea omitir esta fase e iniciar la función inmediatamente.

Nota: En cualquier momento puede detener una función activa pulsando ⊕.

Si el horno está caliente y la función requiere una temperatura máxima específica, se mostrará un mensaje en la pantalla. Pulse << para volver a la pantalla anterior y seleccionar una función distinta o espere a que se enfríe por completo.

### JET START

Cuando el horno esté apagado, pulse ▶ para activar la cocción con la función microondas a la potencia máxima (1000 W) durante 30 segundos.

### 4. INTERRUPCIÓN DE LA COCCIÓN / GIRAR O REMOVER EL ALIMENTO

#### PAUSA

Al abrir la puerta, la cocción se interrumpirá temporalmente y las resistencias se desactivarán.

Para reanudar la cocción, cierre la puerta y pulse ▶.

Nota: Durante las funciones «6<sup>th</sup> Sense» abra la puerta únicamente cuando se indique.

#### GIRAR O REMOVER EL ALIMENTO

Algunas recetas de Cocción 6<sup>th</sup> Sense requerirán que dé la vuelta o remueva la comida durante la cocción.



Se emitirá una señal acústica y la pantalla indicará las acciones que deberá realizar.

Abra la puerta, realice la acción indicada por la pantalla y cierre la puerta, después pulse ▶ para seguir cocinando.

Nota: Cuando sea necesario dar la vuelta o remover, pasados dos minutos y aunque no se haya realizado ninguna acción, el horno continuará la cocción.

### 5. FINAL DE COCCIÓN

Sonará una señal acústica y la pantalla indicará que la cocción ha terminado.

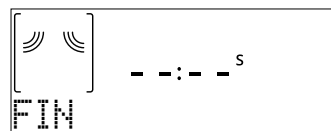

Pulse ▶ para continuar la cocción en modo manual añadiendo tiempo en tramos de 30 segundos (en las funciones de microondas) o cinco minutos (sin microondas) o pulse + para alargar el tiempo de cocción ajustando una nueva duración. En ambos casos, los parámetros de cocción se mantendrán.

Si pulsa ✓ o ▶ la cocción se inicia de nuevo.

## . FAVORITOS

Para que el horno sea aún más fácil de usar, puede memorizar hasta 10 funciones favoritas.

Una vez completada la cocción, la pantalla le indicará que guarde la función asignándole un número del 1 al 10 en su lista de favoritos.



Si desea guardar una función como favorita y memorizar los ajustes actuales para el futuro, mantenga pulsado  $\checkmark$ , si desea ignorar la solicitud, pulse  $\llcorner$ .

Una vez pulsado  $\checkmark$ , pulse  $+$  o  $-$  para seleccionar la posición, después pulse  $\checkmark$  para confirmar.

Nota: Si la memoria está llena o si el número seleccionado ya está ocupado, el horno le solicitará la confirmación para sobrescribir la función anterior.

Para activar las últimas funciones guardadas, pulse  $\heartsuit$ : La pantalla mostrará una lista de sus funciones favoritas.

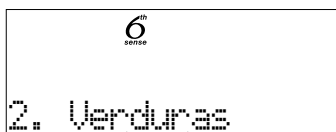

Pulse  $+$  o  $-$  para seleccionar la función, confirme pulsando  $\checkmark$ , y después pulse  $\triangleright$  para activarla.

## . SMART CLEAN

Retire todos los accesorios (excepto el plato giratorio de cristal) del microondas antes de activar la función.

Pulse  $\heartsuit$  para acceder a la función de «Smart Clean».

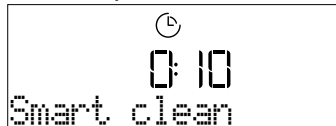

Pulse  $\triangleright$  para activar la función de limpieza: la pantalla le indicará una secuencia de acciones que deberá llevar a cabo antes de iniciar la limpieza. Pulse  $\checkmark$  en cualquier momento cuando termine.

Cuando sea necesario, vierta un vaso de agua potable en la base de la vaporera suministrada o en un recipiente para microondas y cierre la puerta.

Después de la última confirmación, pulse  $\triangleright$  para iniciar el ciclo de limpieza.

Cuando haya terminado, retire el recipiente, acabe de limpiar con un paño suave y seque la cavidad del horno con un paño de microfibras húmedo.

## . TEMPORIZADOR

Cuando el horno está apagado, la pantalla puede utilizarse como temporizador. Para activar esta función, asegúrese de que el horno esté apagado y pulse  $+$  o  $-$ : El icono  $\text{⌚}$  parpadeará en la pantalla.

Pulse  $+$  o  $-$  para seleccionar el tiempo que necesita y pulse  $\checkmark$  para activar el temporizador.

Una vez que haya finalizado la cuenta atrás del tiempo seleccionado sonará una señal acústica y la pantalla lo indicará.



Cuando se haya activado el temporizador, también podrá seleccionar y activar una función. Pulse  $\text{⌚}$  para encender el horno y después seleccione la función que desee.

Una vez iniciada la función, el temporizador seguirá la cuenta atrás de forma independiente sin interferir en la función.

Durante esta fase no podrá ver el temporizador (solamente se mostrará el icono  $\text{⌚}$ ), que continuará con la cuenta atrás en segundo plano. Si desea recuperar la pantalla del temporizador, pulse  $\text{⌚}$  para detener la función activa.

## . BLOQ. DE TECLAS

Para bloquear las teclas, mantenga pulsado  $\llcorner$  durante al menos cinco segundos. Para desbloquearlo, siga el mismo proceso.



Nota: Esta función también puede activarse durante la cocción. Por motivos de seguridad, puede apagar el horno en cualquier momento pulsando el botón  $\text{⌚}$ .

# LIMPIEZA

Asegúrese de que el aparato se haya enfriado antes de llevar a cabo las tareas de mantenimiento o limpieza.

No utilice aparatos de limpieza con vapor. No utilice estropajos de acero, estropajos abrasivos ni productos de limpieza abrasivos/corrosivos, ya que podrían dañar las superficies del aparato.

## SUPERFICIES INTERNAS Y EXTERNAS

- Limpie las superficies con un paño húmedo de microfibra. Si están muy sucias, añada unas gotas de detergente neutro al agua. Seque con un paño seco.
- Limpie el cristal de la puerta con un detergente líquido adecuado.
- Con regularidad, o en caso de salpicaduras, quite el plato giratorio de su soporte para limpiar la parte inferior del horno y eliminar todos los restos de comida.
- Active la función «Smart Clean» para unos resultados de limpieza óptimos de las superficies internas.
- No es necesario limpiar la resistencia del grill puesto que el calor intenso quemará toda la suciedad. Utilice esta función con regularidad.

## ACCESORIOS

Todos los accesorios son aptos para el lavavajillas, excepto la bandeja Crisp.

La bandeja Crisp debe limpiarse con agua y un detergente suave. Para la suciedad más resistente, frote suavemente con un paño. Deje enfriar siempre la bandeja Crisp antes de limpiarla.

# RESOLUCIÓN DE PROBLEMAS

Problema	Posible causa	Solución
El horno no funciona.	Corte de suministro.	Compruebe que haya corriente eléctrica en la red y que el horno esté enchufado a la toma de electricidad.
	Desconexión de la red eléctrica.	Apague el horno y vuelva a encenderlo para comprobar si se ha solucionado el problema.
El horno hace ruido, incluso cuando está apagado.	Ventilador de refrigeración activado.	Abra la puerta o espere a que finalice el proceso de enfriamiento.
En la pantalla aparecerá la letra «F» seguida de un número.	Fallo del software.	Póngase en contacto con el Servicio Postventa más cercano e indique el número que aparece detrás de la letra «F».

## TARJETA DE DATOS DEL PRODUCTO

La ficha del producto, que incluye los datos de energía de este aparato, se puede descargar en el sitio web Whirlpool [docs.whirlpool.eu](http://docs.whirlpool.eu)

## CÓMO OBTENER LA GUÍA DE USO Y CUIDADO

Descargue la Guía de uso y cuidado en nuestra página web [docs.whirlpool.eu](http://docs.whirlpool.eu) (puede utilizar este código QR), especificando el código del producto.



También puede ponerse en contacto con nuestro Servicio Postventa.

## CÓMO PONERSE EN CONTACTO CON NUESTRO SERVICIO POSTVENTA

Encontrará nuestros datos de contacto en el manual de garantía. Cuando se ponga en contacto con nuestro Servicio Postventa, deberá indicar los códigos que figuran en la placa de características de su producto.

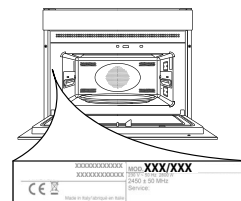

400011160178/B

Printed in Italy